

# SERVICEKARTE

Hergestellt für MCA furniture GmbH - Hainbergst 16 - 32816 Schieder-Schwalenberg www.mca-furniture.de



## Garantiekarte / guarantee card

Modellname: RAHMEN

Modellnummer: **180**

Seriennummer:



Bitte heben Sie die Garantiekarte und den Kaufbeleg auf!

Reklamationen und Ersatzteilbestellungen können nur unter Vorlage der Garantiekarte bearbeitet werden.

Die Garantiezeit beträgt 6 Monaten mit anschließender gesetzlicher Gewährleistung bis 2 Jahre ab Kaufdatum.

Please keep the guarantee card and the receipt of purchase!

Claims and spare part orders can only be processed with this guarantee card.

Guarantee is valid for 6 months and the warranty 2 years since purchasing date.

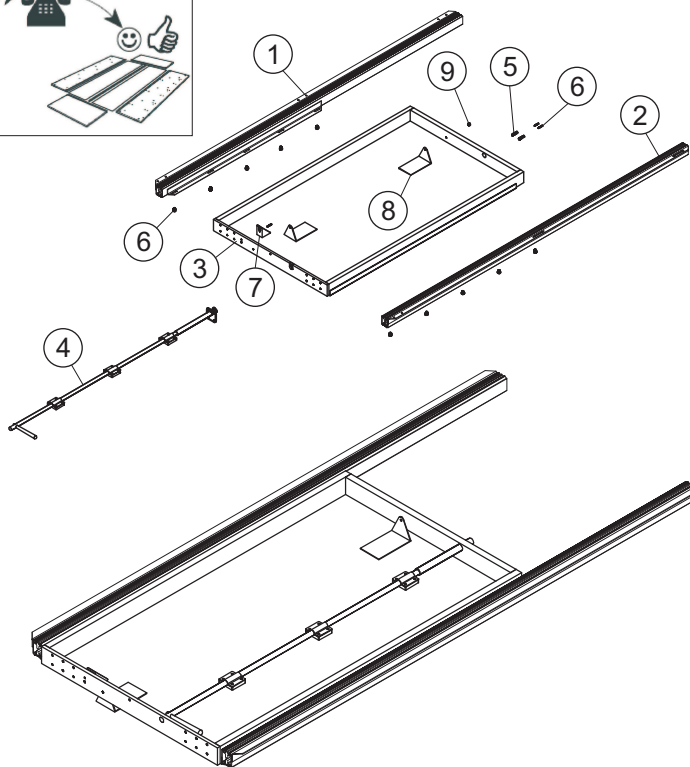
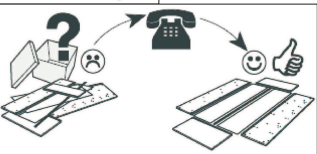

NR.	Bezeichnung	
1	K-S_1740.4_1740.A4_W1730_W1050_KK10+KK10L	1x
2	K-S_1740.4_1740.A4_W1730_W1050_KK10+KK10R	1x
3	Rahmen 56x660x1140	1x
4	FM_1146_STOP	1x
5	Kleines Haenschen (E072/1)	2x
6	Rechte Befestigung zur Schiene 4.8x16 Din 7504n	12x
7	Kunststoff Schutz Set	1x
8	Set Rocker for FM - Steel	2x
9	Mutter M8 (Din 985)	1x

Bitte bei Ersatzteilbestellungen die fehlenden oder beschädigten Teile kennzeichnen und an uns faxen unter der Nummer: **0049528260837**

Please mark the missing or damaged parts if have placed a spare part order and fax it to this number:--**0049528260837**

6



4.8x16 (Din 7504n) X...

9



M8 (Din 985) X...

Grund der Beanstandung:.....

Name:..... Telefon:..... Kunden Nr:..... Kommissions-AB.-Nr:.....

PLZ:..... Ort:..... Strasse:..... Haus.-Nr:.....