

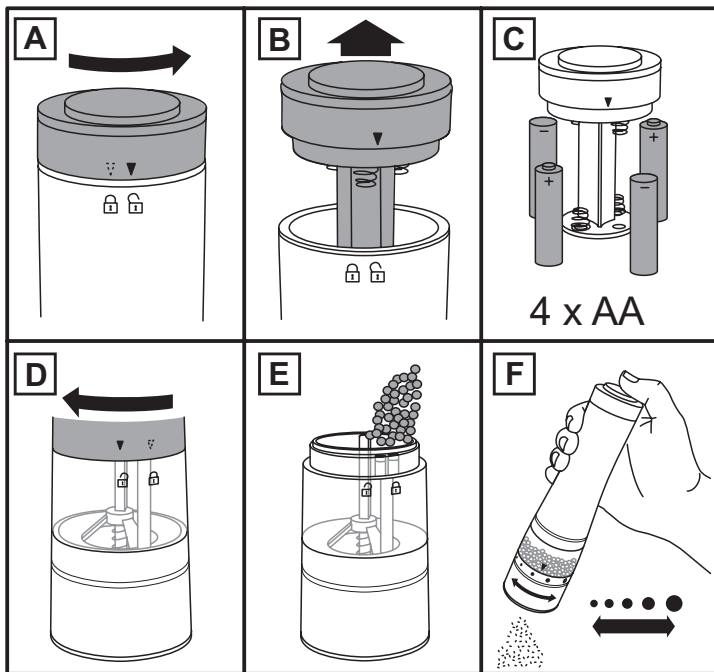

Russell Hobbs



instructions	2	pokyny (Čeština)	14
Bedienungsanleitung	3	pokyny (Slovenčina)	15
mode d'emploi	4	instrukcija	16
instructies	5	upute	17
istruzioni per l'uso	6	navodila	18
instrucciones	7	οδηγίες	19
instruções	8	utasítások	20
brugsanvisning	9	talimatlar	21
bruksanvisning (Svenska)	10	instrucțiuni	22
bruksanvisning (Norsk)	11	инструкции (Български)	23
käyttöohjeet	12	تعليمات الاستخدام	24
инструкции (Русский)	13		



- A. Move ▼ from to .
- B. Remove the battery holder.
- C. Fit 4 x AA batteries. We recommend that you use VARTA® batteries. Replace the battery holder. Move ▼ from to .
- D. Move ▼ from to .
- E. Remove the holder. Fill with salt or peppercorns. Replace the holder. Move ▼ from to .
- F. Twist the bottom to adjust the grind: fine ●●●● coarse. Press the button to grind, release to stop.



ENVIRONMENTAL PROTECTION

To avoid environmental and health problems due to hazardous substances in electrical and electronic goods, appliances marked with this symbol mustn't be disposed of with unsorted municipal waste, but recovered, reused, or recycled.

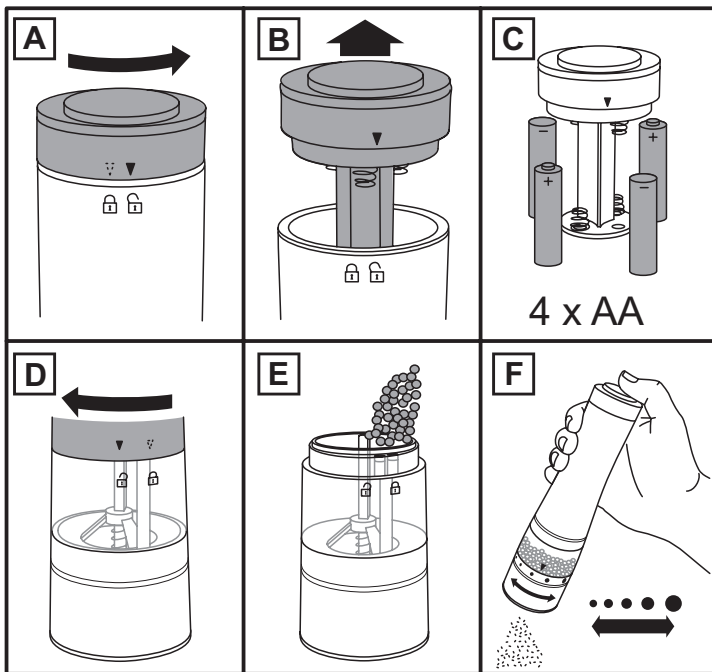

- A. Stellen Sie das Symbol ▼ von auf .
- B. Nehmen Sie das Batteriefach ab.
- C. Legen Sie 4 AA Batterien ein. Wir empfehlen die Verwendung von VARTA® Batterien. Setzen Sie das Batteriefach wieder ein. Stellen Sie das Symbol ▼ von auf .
- D. Stellen Sie das Symbol ▼ von auf .
- E. Nehmen Sie die Halterung ab. Befüllen Sie die Mühle mit Salz oder Pfefferkörnern. Setzen Sie die Halterung wieder auf. Stellen Sie das Symbol ▼ von auf .
- F. Drehen Sie den unteren Teil der Mühle, um die Mahlstärke einzustellen: fein ●●●●● grob. Halten Sie zum Mahlen die Taste oben an der Mühle gedrückt, lassen Sie sie los, wenn Sie fertig sind.

UMWELTSCHUTZ

Auf Grund der in elektrischen und elektronischen Geräten verwendeten umwelt- und gesundheitsschädigenden Stoffe dürfen Geräte, die mit diesem Symbol gekennzeichnet sind, nicht über den normalen Hausmüll entsorgt werden, sondern müssen wiederaufbereitet, wiederverwertet oder recycelt werden.

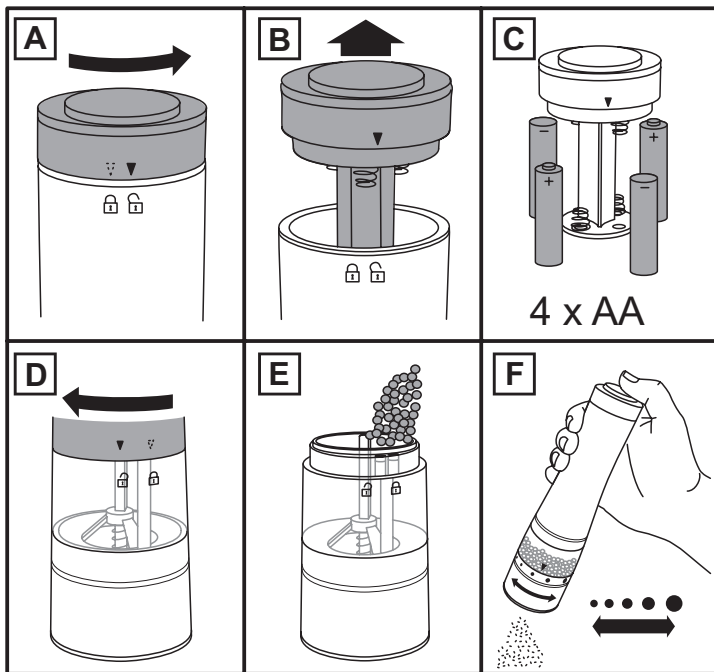

- A. Faites passer le repère ▼ de la position ☞ à la position ☞.
- B. Retirez le support de la batterie.
- C. Insérez 4 piles AA. Nous vous recommandons d'utiliser des piles VARTA®. Remettez le support de la batterie en place dans l'appareil. Faites passer le repère ▼ de la position ☞ à la position ☞.
- D. Faites passer le repère ▼ de la position ☞ à la position ☞.
- E. Retirez le support. Remplissez avec du sel ou des grains de poivre. Remettez le support en place. Faites passer le repère ▼ de la position ☞ à la position ☞.
- F. Faites pivoter la base pour ajuster la mouture : fin ●●●● grossier. Appuyez sur le bouton situé sur le dessus pour faire fonctionner l'appareil, lâchez le bouton pour l'arrêter.

PROTECTION ENVIRONNEMENTALE

Afin d'éviter des problèmes environnementaux ou de santé occasionnés par les substances dangereuses contenues dans les appareils électriques et électroniques, les appareils présentant ce symbole ne peuvent pas être éliminés avec les déchets ménagers, mais doivent faire l'objet d'une récupération sélective en vue de leur réutilisation ou recyclage.

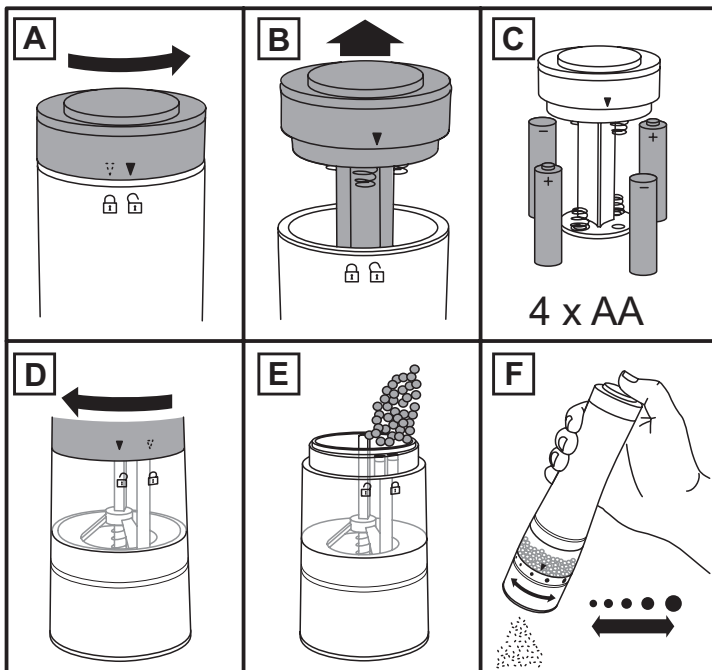

- A. Verplaats ▼ van naar .
- B. Verwijder de batterijhouder.
- C. Plaats 4 x AA batterijen. Wij raden het gebruik van VARTA®-batterijen aan. Plaats de batterijhouder weer in het apparaat. Verplaats ▼ van naar .
- D. Verplaats ▼ van naar .
- E. Verwijder de houder. Vul met zout of peperkorrels. Plaats de houder weer. Verplaats ▼ van naar .
- F. Draai de onderkant om de maling in te stellen: fijn ●●●●● grof. Druk op de knop bovenop om te malen, laat los om te stoppen.

MILIEUBESCHERMING

Om milieu- en gezondheidsproblemen als gevolg van gevaarlijke stoffen in elektrische en elektronische producten te vermijden, mogen apparaten met dit symbool niet worden weggegooid met niet-gesorteerd gemeentelijk afval, maar moeten ze worden teruggewonnen, opnieuw gebruikt of gerecycled.

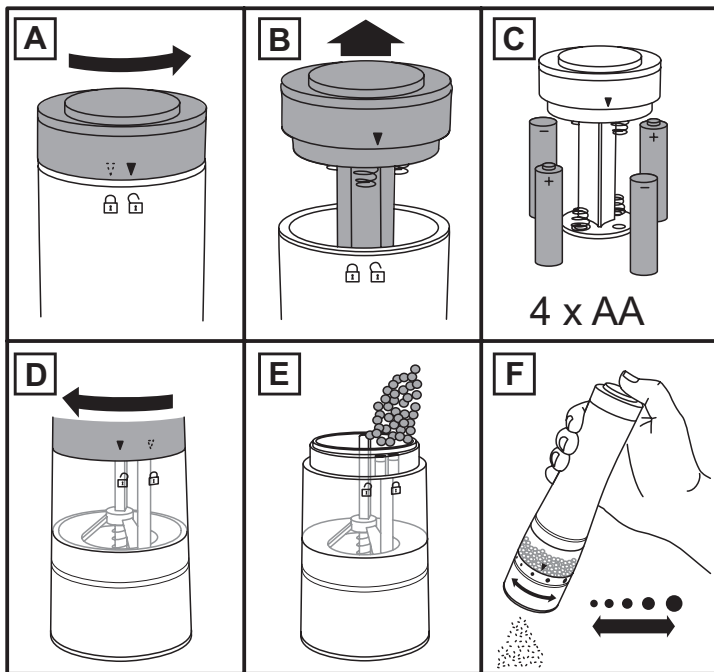

- A. Spostare ▼ da ☞ a ☞.
- B. Rimuovere il supporto batteria.
- C. 4 batterie tipo AA. Raccomandiamo di utilizzare batterie VARTA®. Ricollocare il supporto batteria all'interno dell'apparecchio. Spostare ▼ da ☞ a ☞.
- D. Spostare ▼ da ☞ a ☞.
- E. Rimuovere il supporto. Riempire di sale o di grani di pepe. Rimontare il supporto. Spostare ▼ da ☞ a ☞.
- F. Girare la parte bassa per regolare la macinatura: fine ••••• grossa. Premere il pulsante in alto per macinare, rilasciare per arrestare.

♻️ PROTEZIONE AMBIENTALE

Per evitare danni all'ambiente e alla salute causati da sostanze pericolose delle parti elettriche ed elettroniche, gli apparecchi contrassegnati da questo simbolo non devono essere smaltiti con i rifiuti non differenziati ma recuperati, riutilizzati o riciclati.

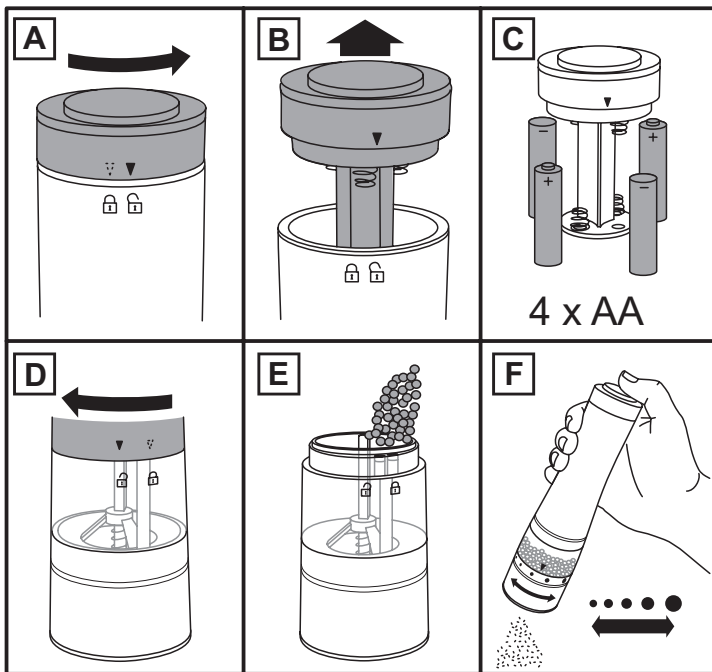

- A. Mueva la marca ▼ de a .
- B. Extraiga el compartimento de las pilas.
- C. Ponga 4 pilas AA. Le recomendamos utilizar pilas VARTA®. Vuelva a colocar el compartimento de las pilas en el aparato. Mueva la marca ▼ de a .
- D. Mueva la marca ▼ de a .
- E. Retire el compartimento. Rellénelo con sal o granos de pimienta. Vuelva a colocar el compartimento. Mueva la marca ▼ de a .
- F. Gire la parte inferior para ajustar la molienda: de fina ●●●●● a gruesa. Pulse el botón de la parte superior para moler, suéltelo para detener el aparato.

PROTECCIÓN MEDIOAMBIENTAL

Para evitar problemas medioambientales y de salud provocados por las sustancias peligrosas con que se fabrican los productos eléctricos y electrónicos, los aparatos con este símbolo no se deben desechar junto con el resto de residuos municipales, sino que se deben recuperar, reutilizar o reciclar.

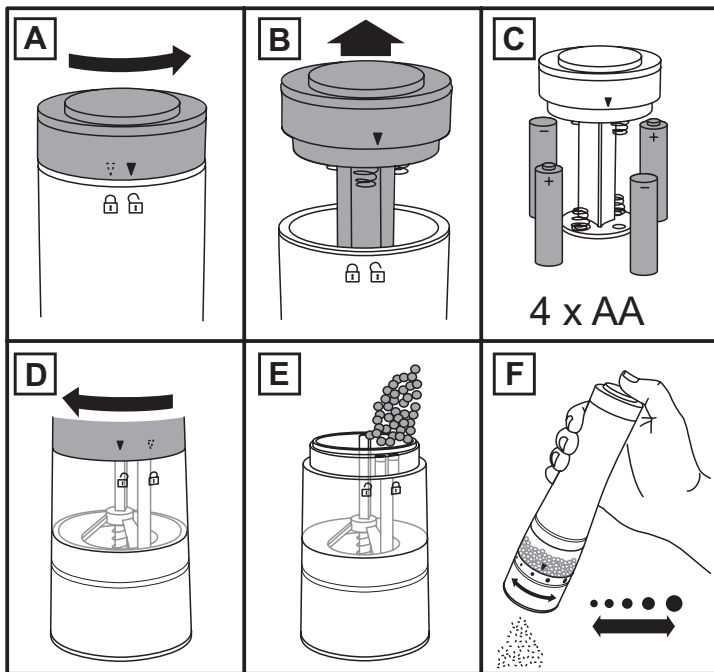

- A. Mova ▼ de para .
- B. Retire o suporte da pilha.
- C. Encaixe 4 pilhas AA. Recomendamos que use pilhas VARTA®. Volte a colocar o suporte da pilha no interior do aparelho. Mova ▼ de para .
- D. Mova ▼ de para .
- E. Remova o suporte. Encha com sal ou grãos de pimenta. Volte a colocar o suporte. Mova ▼ de para .
- F. Rode a parte inferior para ajustar a moagem: fina ●●●● grossa. Prima o botão no topo para moer e liberte para parar.

PROTECÇÃO AMBIENTAL

Para evitar problemas ambientais e de saúde devido a substâncias perigosas contidas em equipamentos eléctricos e electrónicos, os aparelhos com este símbolo não deverão ser misturados com o lixo doméstico e sim recuperados, reutilizados ou reciclados.

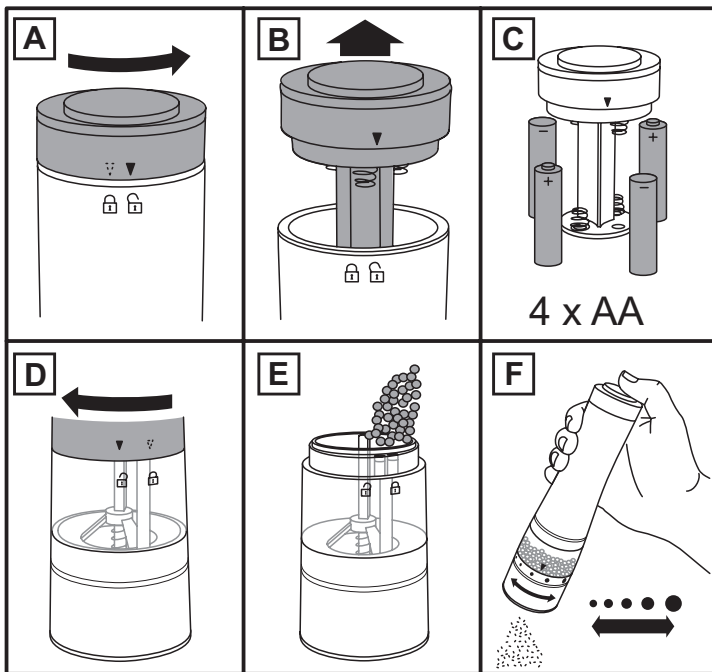

- A. Flyt ▼ fra ☞ til ☞.
- B. Tag batteriholderen ud.
- C. Isæt 4 stk. AA batterier. Vi anbefaler, at du bruger VARTA®-batterier. Sæt batteriholderen tilbage i apparatet. Flyt ▼ fra ☞ til ☞.
- D. Flyt ▼ fra ☞ til ☞.
- E. Fjern holderen. Fyld med salt eller peberkorn. Sæt holderen på plads igen. Flyt ▼ fra ☞ til ☞.
- F. Drej kværnens bund for at indstille kværnegraden: fin ••••• grov. Tryk på knappen øverst på kværnen for at kværne, slip for at stoppe.

MILJØBESKYTTELSE

Elektriske og elektroniske apparater, der er mærket med dette symbol, kan indeholde farlige stoffer, og må ikke bortskaffes med husholdningsaffald, men skal afleveres på en dertil udpeget lokal genbrugsstation for at undgå skade på miljø og menneskers sundhed.

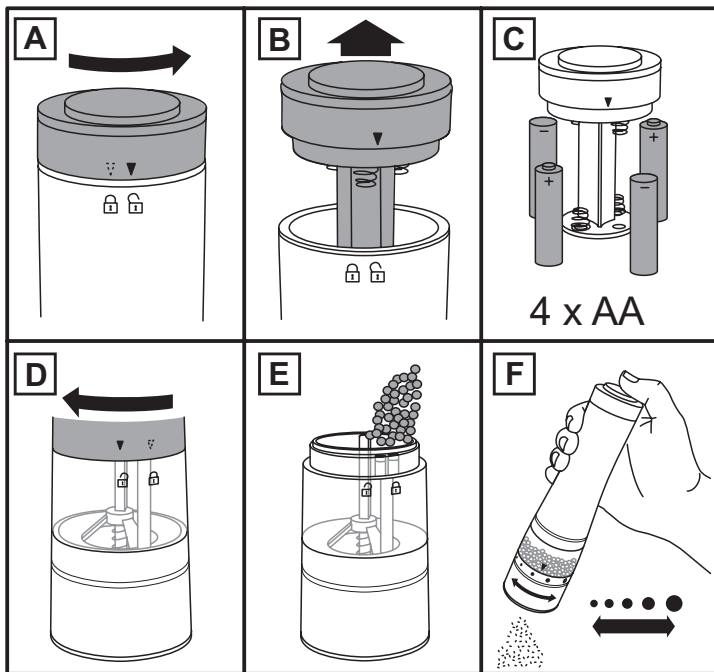

- A. Flytta ▼ från ☞ till ☞.
- B. Avlägsna batterihållaren.
- C. Sätt i 4 st. AA batterier. Vi rekommenderar att du använder batterier av märket VARTA®. Sätt tillbaka batterihållaren i apparaten. Flytta ▼ från ☞ till ☞.
- D. Flytta ▼ från ☞ till ☞.
- E. Avlägsna hållaren. Fyll med salt eller pepparkorn. Sätt tillbaka hållaren. Flytta ▼ från ☞ till ☞.
- F. Vrid på botten för att justera malningen: finkornig ••••• grovmalen. Tryck på knappen högst upp för att mala, släpp knappen för att sluta.



MILJÖSKYDD

För att undvika miljö- och hälsoproblem som beror på farliga ämnen i elektriska och elektroniska produkter får inte apparater som är märkta med denna symbol kastas tillsammans med sorterat hushållsavfall utan de ska tillvaratagas, återanvändas eller återvinnas.

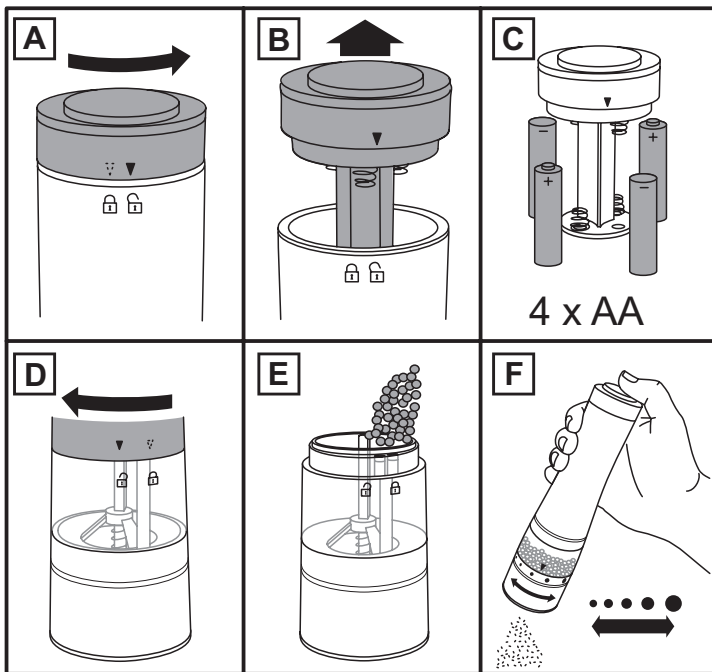

- A. Flytt ▼ fra ☞ til ☞.
- B. Fjern batteriholderen.
- C. Sett inn 4 AA batterier. Vi anbefaler å bruke VARTA batterier. Sett batteriholderen tilbake i apparatet. Flytt ▼ fra ☞ til ☞.
- D. Flytt ▼ fra ☞ til ☞.
- E. Fjern holderen. Fyll med salt eller pepper. Sett holderen tilbake på plass. Flytt ▼ fra ☞ til ☞.
- F. Vri bunnen for å justere kvernen: fin ••••• grov. Trykk på knappen på toppen for å kverne; slipp for å stoppe.

 **MILJØBESKYTTELSE**

For å unngå miljømessige og helse relaterte problemer forbundet til farlige stoffer i elektriske og elektroniske varer, må ikke apparater merket med dette symbolet kastes sammen med vanlig avfall, men gjenvinnes, gjenbrukes eller resirkuleres.

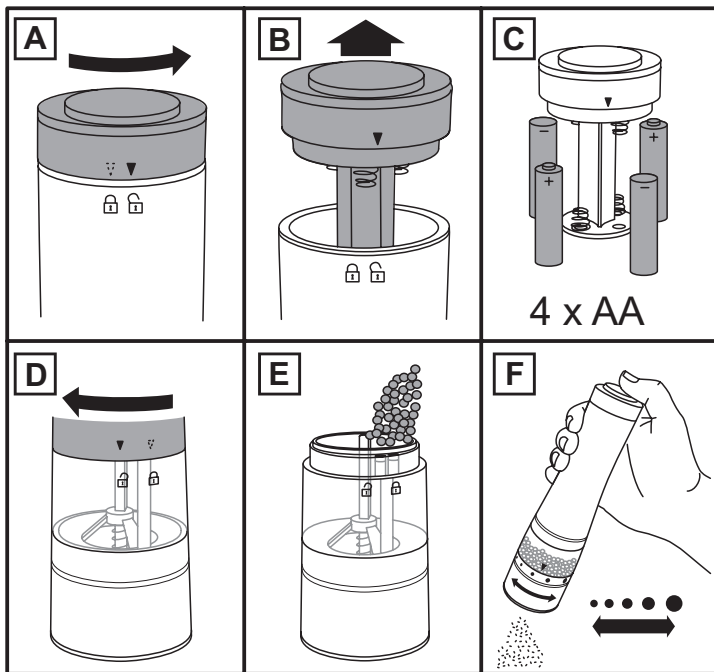

- A. Siirrä ▼ kohdasta □ kohtaan □.
- B. Poista paristojen pidike.
- C. Aseta 4 x AA -paristoa. Suosittelemme VARTA®-paristojen käyttöä. Aseta paristojen pidike takaisin laitteen sisään. Siirrä ▼ kohdasta □ kohtaan □.
- D. Siirrä ▼ kohdasta □ kohtaan □.
- E. Poista pidike. Täytä suolalla tai pippurilla. Aseta pidike takaisin. Siirrä ▼ kohdasta □ kohtaan □.
- F. Säädä karkeusaste kääntämällä pohjaa: hieno ●●●●● karkea. Painamalla päällä olevaa painiketta jauhat, vapauttamalla sen lopetat.

YMPÄRISTÖN SUOJELU

Ympäristösymboli: Jotta vältettäisiin ympäristölle ja terveydelle koituvat haitat, jotka johtuvat vaarallisista aineista sähkölaitteissa ja elektronisissa laitteissa, tällä symbolilla varustetut laitteet tulee heittää pois erillään lajittelemattomista jätteistä, ne on otettava talteen, käytettävä uudestaan ja kierrätettävä.

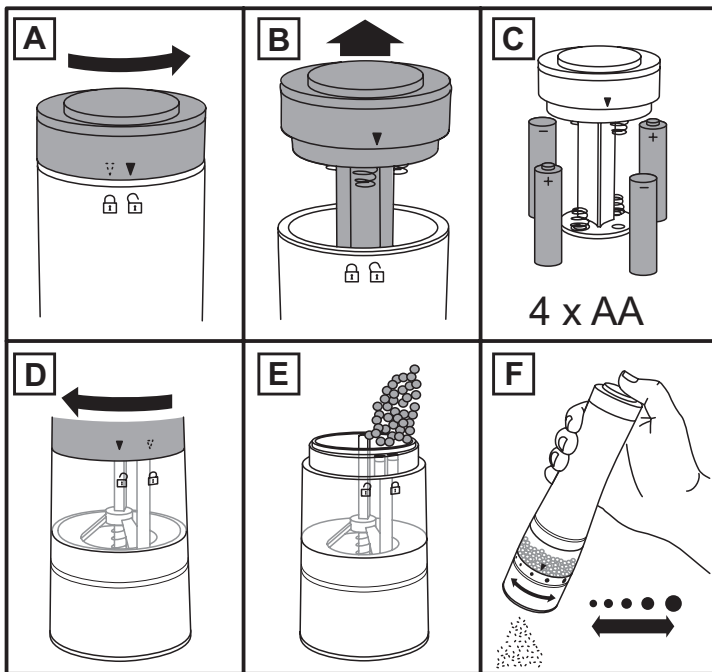

- A. Переместите ▼ из положения ☐ в положение ☐.
- B. Снимите держатель батареи.
- C. Вставьте 4 батареек AA. Мы рекомендуем использовать батарейки VARTA®. Установите держатель батареи в прибор. Переместите ▼ из положения ☐ в положение ☐.
- D. Переместите ▼ из положения ☐ в положение ☐.
- E. Снимите держатель. Наполните солью или зернами перца. Установите держатель на место. Переместите ▼ из положения ☐ в положение ☐.
- F. Поверните нижнюю часть прибора, чтобы отрегулировать размер помола: мелкий ●●●● крупный. Нажмите кнопку сверху для начала перемалывания, отпустите ее для остановки.

ЗАЩИТА ОКРУЖАЮЩЕЙ СРЕДЫ

Для того чтобы избежать угроз для здоровья и окружающей среды из-за вредных веществ в электрических и электронных товарах, приборы, отмеченные данным символом, должны утилизироваться не как не отсортированные бытовые отходы, а как восстановленные или повторно использованные.

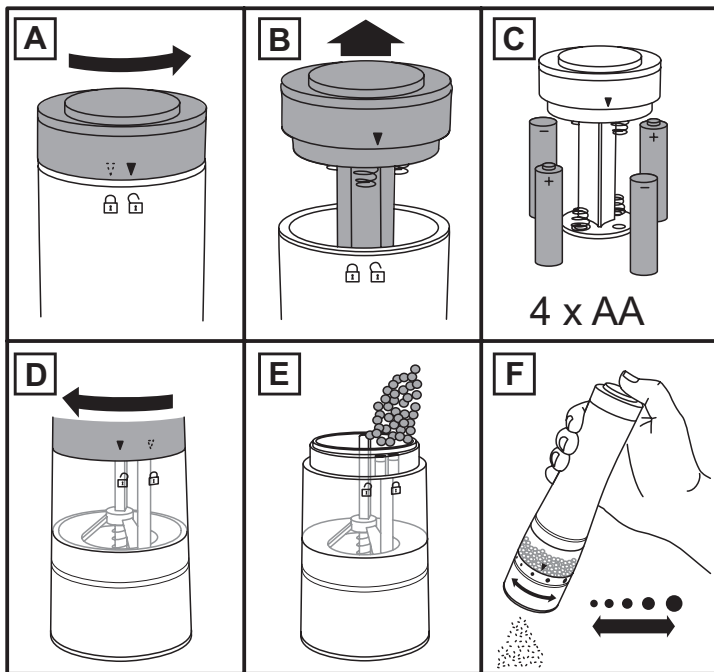

- A. Přepněte ▼ z ☐ na ☐.
- B. Vyměňte držák na baterie.
- C. Vložte 4 baterie AA. Doporučujeme používat baterie značky VARTA®. Držák na baterie vložte zpět do přístroje. Přepněte ▼ z ☐ na ☐.
- D. Přepněte ▼ z ☐ na ☐.
- E. Sejměte držák. Naplňte solí či celým pepřem. Nasaďte držák zpět. Přepněte ▼ z ☐ na ☐.
- F. Otáčením spodní části nastavíte jemnost mletí: jemné ••••● hrubé. Mletí spustíte stisknutím tlačítka na horní části, a jeho uvolněním zastavíte.



OCHRANA ŽIVOTNÍHO PROSTŘEDÍ

Aby nedošlo k ohrožení zdraví a životního prostředí vlivem nebezpečných látek obsažených v elektrických a elektronických produktech, spotřebiče označené tímto symbolem nesmějí být vyhazovány do smíšeného odpadu, ale je nutno je obnovit, znovu použít nebo recyklovat.

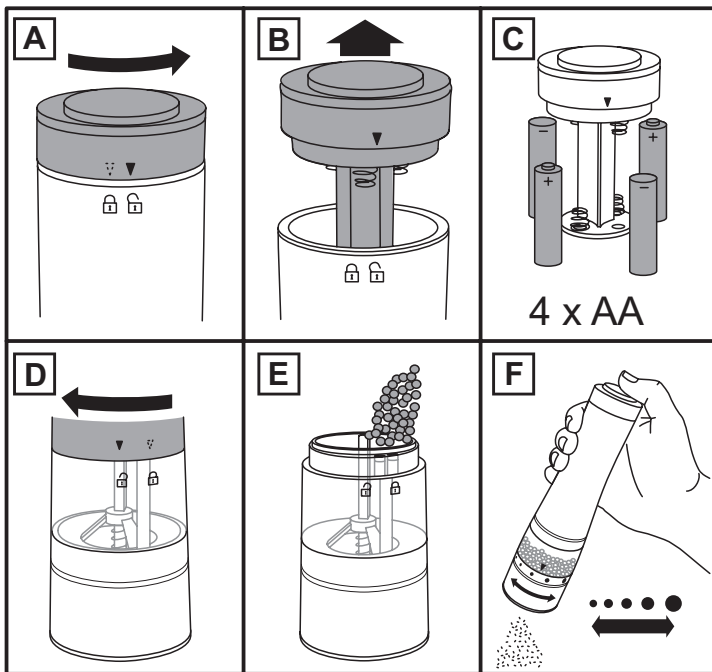

- A. Presuňte ▼ z ☒ do ☒.
- B. Odstráňte držiak batérie.
- C. Založte 4 x batérie AA. Odporúčame používanie batérií VARTA®. Držiak batérie vložte späť do vnútra prístroja. Presuňte ▼ z ☒ do ☒.
- D. Presuňte ▼ z ☒ do ☒.
- E. Odoberte držiak. Naplňte soľou alebo celým čiernym korením. Držiak vráťte na miesto. Presuňte ▼ z ☒ do ☒.
- F. Otočte spodnou časťou, aby ste nastavili hrúbku mletia: jemné ●●●●● hrubé. Na mletie stlačte tlačidlo na vrchnej časti, na zastavenie ho uvoľnite.

OCHRANA ŽIVOTNÉHO PROSTREDIA

Aby nedošlo k ohrozeniu zdravia a životného prostredia vplyvom nebezpečných látok v elektrických a elektronických produktoch, nesmú byť spotrebiče označené týmto symbolom likvidované s netriedeným komunálnym odpadom. Je nutné ich triediť, znova použiť alebo recyklovať.

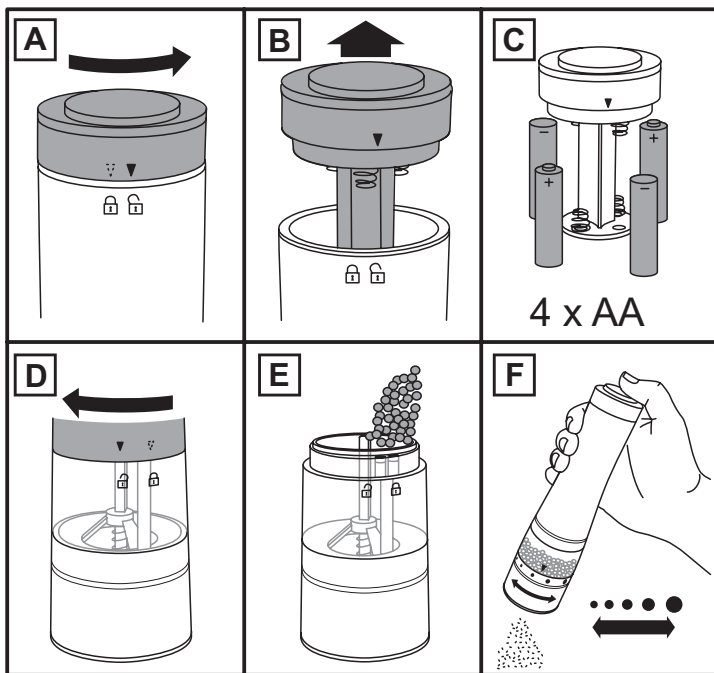

- A. Przesuń ▼ od do .
- B. Wyjmij uchwyt baterii.
- C. Załóż 4 baterii AA. Zalecamy używanie baterii VARTA®. Ponownie włóż uchwyt baterii w urządzenie. Przesuń ▼ od do .
- D. Przesuń ▼ od do .
- E. Wyjmij uchwyt. Napełnij solą i ziarnami pieprzu. Załóż uchwyt. Przesuń ▼ od do .
- F. Przekręć dnem, aby wyregulować grubość ziaren: drobne ••••● grube. Naciśnij przycisk na górze, aby zmielić, zwolnij przycisk, aby zatrzymać.

OCHRONA ŚRODOWISKA

Zużyte urządzenie oddaj do odpowiedniego punktu składowania, gdyż znajdujące się w urządzeniu niebezpieczne składniki elektryczne i elektroniczne mogą być zagrożeniem dla środowiska. Nie wyrzucaj wraz z odpadami komunalnymi.

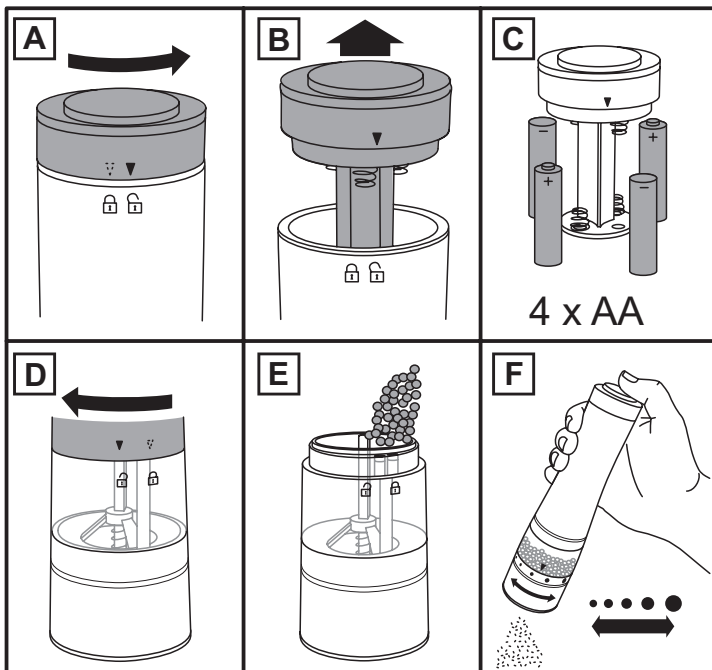

- A. Pomaknite pokazivač ▼ sa simbola na .
- B. Skinite nosač baterija.
- C. Postavite 4 baterija AA. Preporučujemo Vam uporabu VARTA® baterija. Vratite nosač baterija u unutrašnjost uređaja. Pomaknite pokazivač ▼ sa simbola na .
- D. Pomaknite pokazivač ▼ sa simbola na .
- E. Skinite nosač. Napunite solju ili zrnima papra. Vratite nosač na mjesto. Pomaknite pokazivač ▼ sa simbola na .
- F. Okrenite dno kako biste podesili postavku mljevenja: fino ●●●●● grubo. Za mljevenje pritisnite tipku na vrhu, a za zaustavljanje rada otpustite je.

ZAŠTITA OKOLIŠA

Da bi se izbjegle štetne posljedice na okoliš i zdravlje zbog opasnih supstanci u električnim i elektronskim proizvodima, svi uređaji obilježeni ovim simbolom ne smiju se zbrinjavati kao nerazvrstani komunalni otpad, već se moraju prikupiti, ponovno koristiti ili reciklirati.

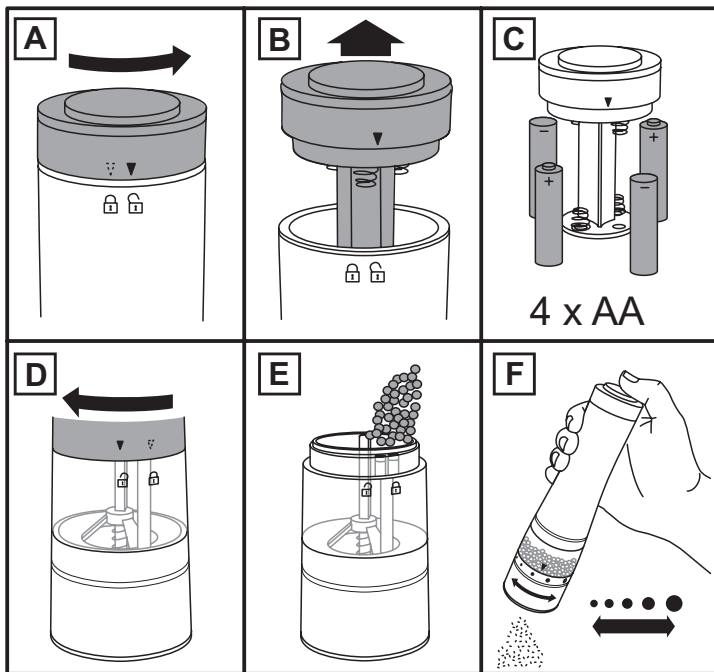

- A. Premaknite ▼ z znaka ☞ na ☞.
- B. Odstranite držalo za baterije.
- C. Vstavite 4 baterij AA. Priporočamo, da uporabljate baterije VARTA®. Ponovno namestite držalo za baterije v napravo. Premaknite ▼ z znaka ☞ na ☞.
- D. Premaknite ▼ z znaka ☞ na ☞.
- E. Odstranite držalo. Napolnite s soljo ali zrni popra. Ponovno namestite držalo. Premaknite ▼ z znaka ☞ na ☞.
- F. Zavrtite dno, da prilagodite stopnjo mletja: fino ••••• grobo. Za začetek mletja pritisnite gumb na vrhu naprave in ga spustite, ko želite končati.

ZASHČITA OKOLJA

V izogib onesnaževanju okolja in ogrožanju zdravja zaradi nevarnih snovi v električnih ter elektronskih napravah, naprave s to oznako ni dovoljeno zavreči med nesortirane odpadke. Namesto tega jih je treba oddati na zbirno mesto, znova uporabiti ali reciklirati.

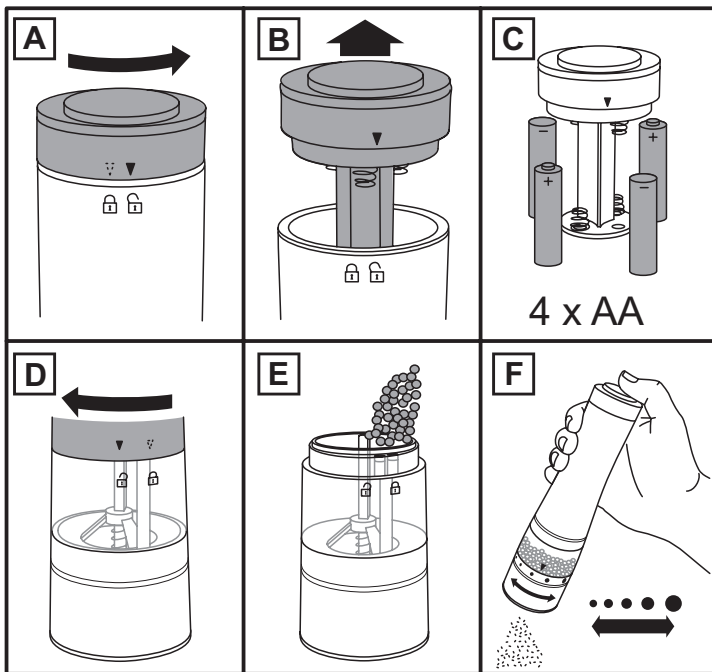

- A. Μετακινήστε το ▼ από τη θέση ☐ στη θέση ☐.
- B. Αφαιρέστε τη θήκη μπαταριών.
- C. Τοποθετήστε 4 μπαταρίες AA. Συνιστάται η χρήση μπαταριών VARTA®. Τοποθετήστε ξανά τη θήκη των μπαταριών μέσα στη συσκευή. Μετακινήστε το ▼ από τη θέση ☐ στη θέση ☐.
- D. Μετακινήστε το ▼ από τη θέση ☐ στη θέση ☐.
- E. Αφαιρέστε τον κύλινδρο. Γεμίστε με αλάτι ή κόκκους πιπεριού. Επανατοποθετήστε τον κύλινδρο. Μετακινήστε το ▼ από τη θέση ☐ στη θέση ☐.
- F. Περιστρέψτε τη βάση για να επιλέξετε τη ρύθμιση τριψίματος: ψιλό ●●●● χοντρό. Πατήστε το κουμπί στο επάνω μέρος για τρίψιμο, αφήστε το για να σταματήσει.

ΠΡΟΣΤΑΣΙΑ ΤΟΥ ΠΕΡΙΒΑΛΛΟΝΤΟΣ

Προς αποφυγή περιβαλλοντικών προβλημάτων και προβλημάτων υγείας λόγω επικίνδυνων ουσιών από ηλεκτρικές και ηλεκτρονικές συσκευές, οι συσκευές με αυτό το σύμβολο δεν θα πρέπει να απορρίπτονται με τα λοιπά οικιακά απορρίμματα, αλλά να ανακτώνται, να επαναχρησιμοποιούνται ή να ανακυκλώνονται.

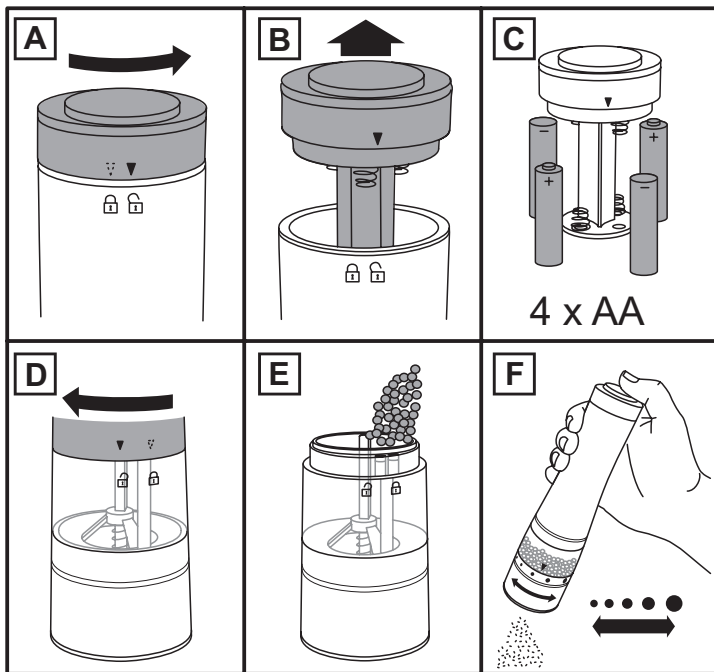

- A. Állítsa a ▼ nyilat a szimbólumra.
- B. Vegye le az elemtartót.
- C. Helyezzen be 4 x AA elemet. Javasoljuk, hogy VARTA® elemeket használjon. Helyezze vissza a készülék belsejébe az elemtartót. Állítsa a ▼ nyilat a szimbólumra.
- D. Állítsa a ▼ nyilat a szimbólumra.
- E. Vegye le a tartót. Töltse meg sóval vagy borssal. Helyezze vissza a tartót. Állítsa a ▼ nyilat a szimbólumra.
- F. Tekerje el a készülék alját a darálás finomságának beállításához: finom ●●●● durva. A daráláshoz nyomja meg a készülék tetején található gombot, a leállításhoz engedje el.

KÖRNYEZETVÉDELEM

Hogy elkerülje az elektromos és elektronikus termékekben levő veszélyes anyagok által okozott környezeti és egészségügyi problémákat, az ilyen jellel jelölt készülékeket nem szabad a szét nem válogatott városi szemétbe tenni, hanem össze kell gyűjteni, újra fel kell dolgozni és újra kell hasznosítani.

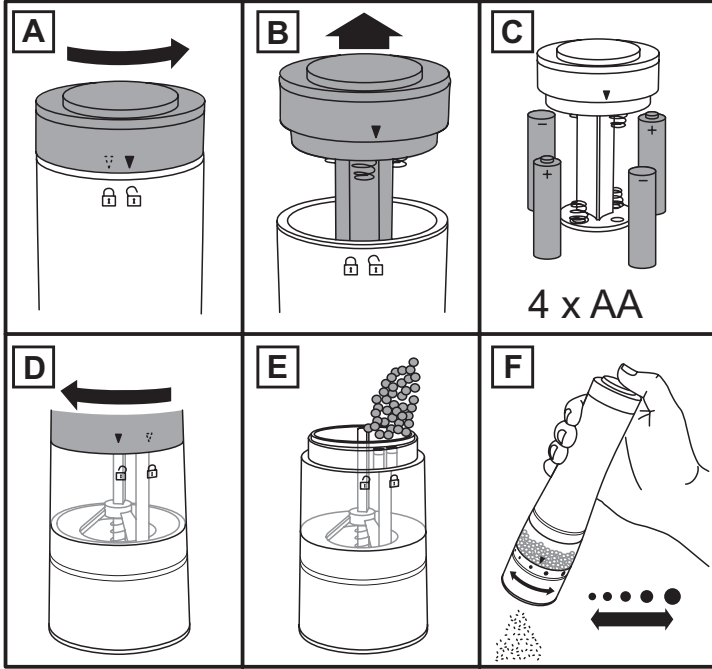

- A. ▼ işaretini konumundan konumuna getirin.
- B. Pil taşıyıcıyı çıkarın.
- C. 4 x AA pil takın. VARTA® pillerini kullanmanızı öneririz. Pil taşıyıcıyı tekrar cihazın içine yerleştirin. ▼ işaretini konumundan konumuna getirin.
- D. ▼ işaretini konumundan konumuna getirin.
- E. Tutacağı çıkarın. Tuz veya biber taneleri ile doldurun. Tutacağı tekrar yerine yerleştirin. ▼ işaretini konumundan konumuna getirin.
- F. Öğütme işlemini "fine (ince taneli) ●●●● coarse (iri taneli)" doğrultusunda ayarlamak için, tabanı döndürün. Öğütme işlemine başlamak için en üstte yer alan düğmesine basın, durdurmak için bırakın.

ÇEVRE KORUMA

Elektrikli ve elektronik cihazlardaki tehlikeli maddelerin neden olduğu çevre ve sağlık sorunlarını önlemek amacıyla bu simge ile işaretlenen cihazlar, genel atık konteynerlerine değil, geri dönüşüm konteynerlerine bırakılmalıdır.

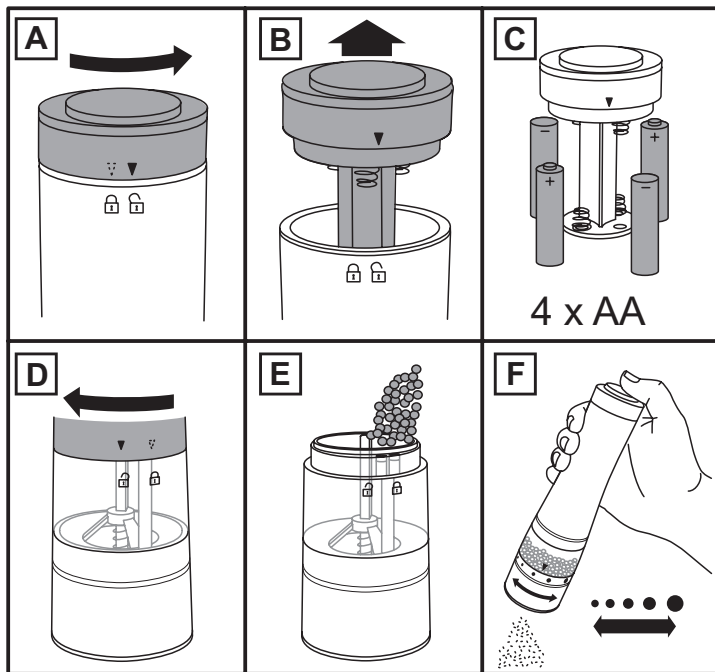

- A. Comutați ▼ de la la .
- B. Scoateți compartimentul pentru baterii.
- C. Introduceți 4 baterii AA. Vă recomandăm să folosiți baterii VARTA®. Reintroduceți compartimentul pentru baterii în aparat. Comutați ▼ de la la .
- D. Comutați ▼ de la la .
- E. Scoateți suportul. Umpleți cu sare și boabe de piper. Remontați suportul. Comutați ▼ de la la .
- F. Rotiți butonul pentru a ajusta măcinarea: mărunț ●●●● mare. Apăsăți butonul de deasupra pentru a măcina, eliberați-l pentru a opri operațiunea.

PROTEJAREA MEDIULUI

Pentru a evita probleme de mediu și sănătate cauzate substanțele periculoase din aparatele electrice și electronice, aparatele marcate cu acest simbol nu trebuie aruncate direct la gunoi, ci trebuie recuperate, refolosite sau reciclate.

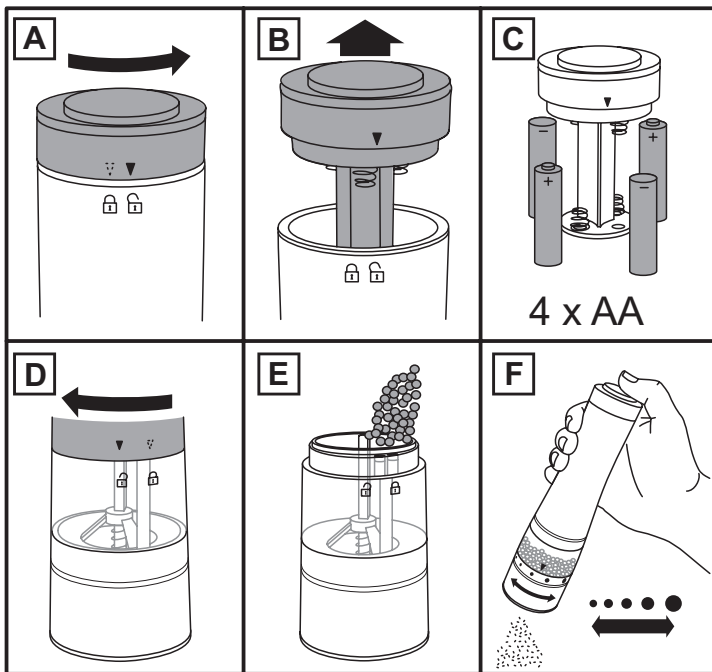

- A. Придвижете знак ▼ от до .
- B. Отстранете държача за батерията.
- C. Поставете 4 x AA батерии. Ние препоръчваме използването на VARTA® батерии. Поставете държача за батерията обратно в уреда. Придвижете знак ▼ от до .
- D. Придвижете знак ▼ от до .
- E. Извадете поставката. Напълнете със сол или пипер на зърна. Върнете поставката обратно. Придвижете знак ▼ от до .
- F. Завъртете долната част, за да настроите мелачката: ситно ●●●● едро. Натиснете бутон отгоре, за да започнете да мелите и го освободете, за да спрете.

ОПАЗВАНЕ НА ОКОЛНАТА СРЕДА

За да се избегнат екологични и здравни проблеми поради наличие на опасни субстанции в електрическите и електронни стоки, уредите, обозначени с този символ, не трябва да се изхвърлят заедно с несортирани общински отпадъци, а следва да се върнат обратно, да се използват отново или рециклират.

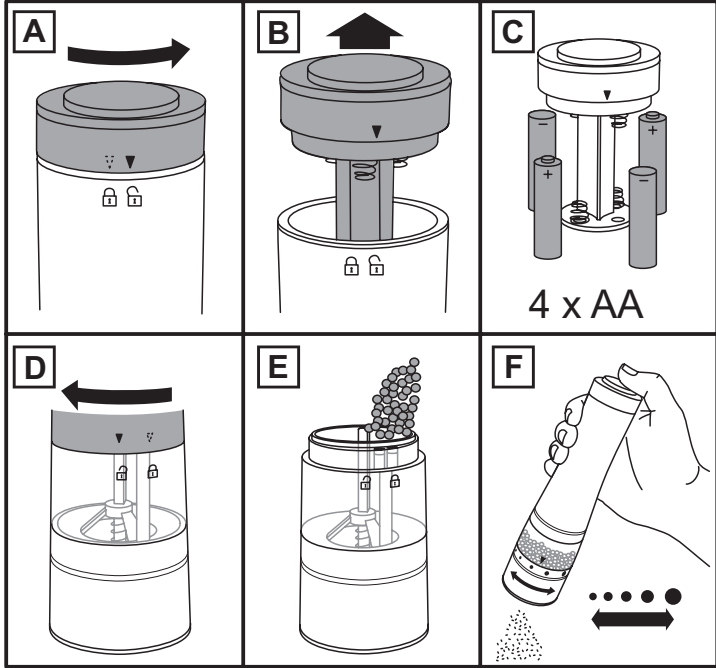

- A. انقل ▲ من □ إلى □.
- B. أخرج حامل البطارية.
- C. ثبت 4 بطاريات AA × باستخدام بطاريات VARTA®. أعد حامل البطارية لمكانه في الجهاز. انقل ▲ من □ إلى □.
- D. انقل ▲ من □ إلى □. قم بإزالة الحامل. املا بالملح أو الفلفل الأسود. أعد الحامل لمكانه. انقل ▲ من □ إلى □.
- E. أدر الزر لضبط الطحن: ناعم ●●●●● خشن. اضغط الزر الموجود فوق للطحن، واتركه للإيقاف.

رمز سلة المهملات على العجلة

لتجنب المشاكل البيئية والصحية بسبب المواد الخطرة في المعدات الكهربائية والإلكترونية، يجب عدم التخلص من الأجهزة المميزة بهذا الرمز مع نفايات البلدية غير المصنفة ولكن استعادتها أو إعادة استخدامها أو إعادة تدويرها.

T22-5002956