

hama

XX
125131

Bluetooth® Keyboard with Bag

Bluetooth®-Tastatur mit Tasche

Operating Instructions

Bedienungsanleitung

Mode d'emploi

Manual de utilizare

Работна инструкция

GB

D

F

RO

BG

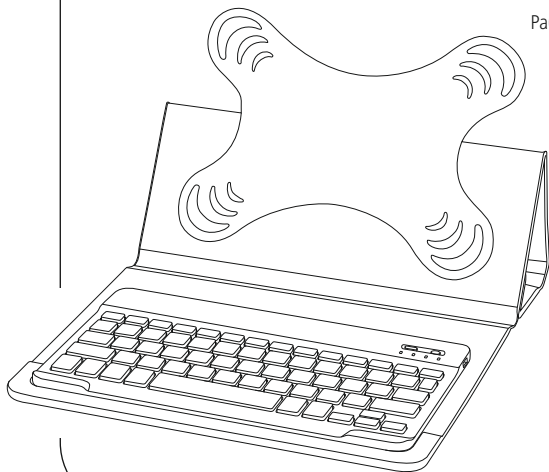



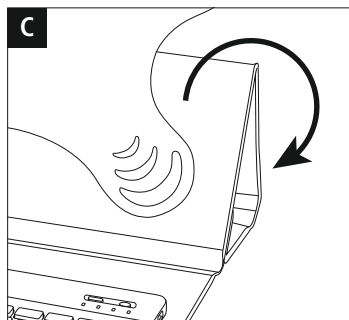
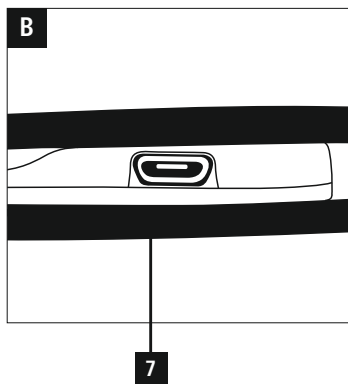
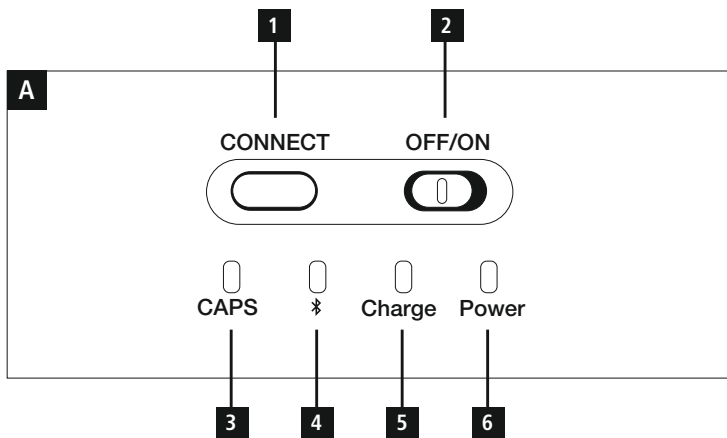

Controls and Displays

A Indicator and control panel

1. Connect button
2. OFF/ON switch
3. Caps Lock status LED
4. Bluetooth® status LED
5. Charge indicator status LED
6. Power status LED

B Charging unit

7. Micro-USB socket

Thank you for choosing a Hama product.

Take your time and read the following instructions and information completely. Please keep these instructions in a safe place for future reference. If you sell the device, please pass these operating instructions on to the new owner. If you sell the device, please pass these operating instructions on to the new owner.

1. Explanation of Warning Symbols and Notes

Warning

This symbol is used to indicate safety instructions or to draw your attention to specific hazards and risks.

Note

This symbol is used to indicate additional information or important notes.

2. Package Contents

- 'KEY4ALL X3100' Bluetooth® keyboard with tablet case
- Micro-USB charging cable
- These operating instructions

3. Safety Notes

- The product is intended for private, non-commercial use only.
- Protect the product from dirt, moisture and overheating, and only use it in a dry environment.
- Do not use the product in areas where the use of electronic devices is not permitted.
- Do not use the product in moist environments and avoid splashes.
- Do not drop the product and do not expose it to any major shocks.

- Never apply force when using the product or during installation.
- Since the battery is integrated and cannot be removed, you will need to dispose of the product as a whole. Do this in compliance with the legal requirements.
- Dispose of packaging material immediately according to locally applicable regulations.
- Do not modify the product in any way. Doing so voids the warranty.
- Do not throw the battery or the product into fire.
- Do not tamper with or damage/heat/disassemble the batteries/rechargeable batteries.

4. System requirements

- The Bluetooth® keyboard is suitable for use with all iOS, Android and Windows tablet PCs. Check whether the latest software version is installed and, if necessary, perform a software update.

Note

- To ensure that the keyboard functions properly, check that the right keyboard layout (QWERTZ, QWERTY etc.) is set in your device's settings.
- Note that support for certain key functions may vary depending on your device.
- If some keys on the Bluetooth keyboard do not work properly on your device for software reasons, you can run them via the virtual keyboard.
- Please refer to the operating instructions for the device you are using.

5. Getting Started

Warning

- Only use suitable charging devices or USB connections for charging.
- As a rule, do not charge devices or USB connections that are defective and do not try to repair them yourself.
- Do not overcharge the product or allow the battery to completely discharge.
- Avoid storing, charging or using the device in extreme temperatures and extremely low atmospheric pressure (for example, at high altitudes).

Warning



- When stored over a long period of time, batteries should be charged regularly (at least every three months).
- Only charge the batteries at temperatures between 10°C - 40°C.

Note



The USB cable included in the box is only suitable to charge this product. It's not suitable for data transfer or charging of other USB devices.

- Charge the battery of the Bluetooth® keyboard fully before using it for the first time.
- Begin charging the Bluetooth® keyboard by connecting the included Micro-USB charging cable to the Micro-USB socket of the keyboard (7) and to the USB connection of a PC/notebook.
- Alternatively, you can charge the Bluetooth® keyboard using a suitable USB charger. Please refer to the operating instructions for the USB charger used.
- The charge indicator status LED (5) will be lit red during active charging. If the battery is fully charged, the charge indicator status LED (5) will go out.
- If the battery capacity is low, the power status LED (6) will begin to flash blue during operation. In this case, charge the battery of the Bluetooth® keyboard as described above.

Note – Stand function



For optimal handling, fasten your device in the tablet case and use the integrated stand function.

- To do this, fold back the flap of the tablet case and attach it using the magnet (C).
- Carefully fasten your tablet PC to the holder using the rubber straps. Choose the appropriate straps for holding your tablet PC securely in place.
- To remove the tablet PC, carefully pull off each of the straps from the corners of your tablet PC.

6. Operation

Note



- The functions described in this section are only available for Bluetooth®-capable terminal devices.
- Note that the maximum range for Bluetooth® is 10 metres without obstacles such as walls, people, etc.

6.1 Bluetooth® pairing

Note – Pairing



- Make sure that your Bluetooth®-capable terminal device is on and Bluetooth® is activated.
- Make sure that your Bluetooth®-capable terminal device is visible for other Bluetooth® devices.
- For more information, please refer to the operating instructions of your terminal device.
- Slide the OFF/ON switch (2) to the ON position to switch on the Bluetooth® keyboard. The power status LED (6) lights up.
- Press and hold the Connect button (1) until the Bluetooth® status LED (4) begins to continually flash blue. The keyboard is searching for a Bluetooth® connection.
- Open the Bluetooth® settings on your terminal device and wait until Hama KEY4ALL X3100 appears in the list of Bluetooth® devices found.
- Select Hama KEY4ALL X3100 and enter the numeric code specified on your device using the Bluetooth® keyboard. Press the Enter key to confirm and wait until the keyboard is shown as connected in the Bluetooth® settings on your terminal device. The Bluetooth® status LED (4) goes out.
- You can now use the Bluetooth® keyboard.

6.2 Automatic Bluetooth® connection (after successful pairing)

Note



- Make sure that your Bluetooth®-capable terminal device is on and Bluetooth® is activated.
- Make sure that your Bluetooth®-capable terminal device is visible for other Bluetooth® devices.
- For more information, please refer to the operating instructions of your terminal device.
- Slide the OFF/ON switch (2) to the ON position to switch on the Bluetooth® keyboard. The power status LED (6) lights up.
- Press and hold the Connect button (1) until the Bluetooth® status LED (4) begins to continually flash blue. The keyboard is searching for a Bluetooth® connection.

- Open the Bluetooth® settings on your terminal device and wait until Hama KEY4ALL X3100 appears in the list of Bluetooth® devices found.
- Select Hama KEY4ALL X3100.
- You can now use the Bluetooth® keyboard.

Note – Connection impaired



After the devices have been paired once, the connection is then established automatically. If the Bluetooth® connection is not established automatically, check the following:

- Check the Bluetooth® settings of your terminal device to see whether Hama KEY4ALL X3100 is connected. If not, repeat the steps listed under 6.1 Bluetooth® pairing.
- Check whether obstacles are impairing the range. If so, move the devices closer together.

6.3 Multimedia keys

The multimedia keys give you direct access to various applications and functions. The functions marked in blue on the keyboard are activated by pressing the Fn key and the key in question.

Key symbol	Function
	Android: Start screen, iOS: Start screen, Windows: Microsoft Edge (Internet)
	Search
	Select all
	Copy
	Insert
	Cut
	Previous track
	Start / Pause
	Next track
	Decrease volume

Key symbol	Function
	Increase volume
	Android: Back, iOS: N/A, Windows: N/A
	Lock
Delete	Delete

6.4 Standby and switching off

- If you do not use the keyboard for longer than 10 minutes, it will automatically switch to standby mode.
- Press any button to reactivate the keyboard.
- Slide the OFF/ON switch (2) to the OFF position to switch off the Bluetooth® keyboard.

7. Care and Maintenance

- Only clean this product with a slightly damp, lint-free cloth and do not use aggressive cleaning agents.
- Make sure that water does not get into the product.

8. Warranty Disclaimer

Hama GmbH & Co. KG assumes no liability and provides no warranty for damage resulting from improper installation/mounting, improper use of the product or from failure to observe the operating instructions and/or safety notes.

9. Technical Data

Bluetooth® version	5.1
Range	max. 10 m
Dimensions (L x W x H)	26.0 x 20.5 x 1.8 cm
Number of keys	64
Current consumption	5 V --- 170 mA
Battery type	3.7 V Li-Po
Typ. capacity	185 mAh / 0.68 Wh
Operating systems	Android, iOS, Windows

10. Declaration of Conformity

CE Hereby, Hama GmbH & Co KG declares that the radio equipment type [00125131] is in compliance with Directive 2014/53/EU. The full text of the EU declaration of conformity is available at the following internet address: www.hama.com
-> 00125131-> Downloads.

Frequency band(s)	2402 - 2480 MHz
Maximum radio-frequency power transmitted	0.58 mW EIRP

Bedienungselemente und Anzeigen

A Anzeigen- und Bedienleiste

1. Connect-Taste
2. OFF/ON-Schalter
3. Status-LED Feststelltaste
4. Status-LED Bluetooth® Verbindung
5. Status-LED Ladeanzeige
6. Status-LED Power

B Ladevorrichtung

7. Micro-USB-Buchse

Vielen Dank, dass Sie sich für ein Hama Produkt entschieden haben!

Nehmen Sie sich Zeit und lesen Sie die folgenden Anweisungen und Hinweise zunächst ganz durch.

Bewahren Sie diese Bedienungsanleitung anschließend an einem sicheren Ort auf, um bei Bedarf darin nachschlagen zu können. Sollten Sie das Gerät veräußern, geben Sie diese Bedienungsanleitung an den neuen Eigentümer weiter.

1. Erklärung von Warnsymbolen und Hinweisen

Warnung



Wird verwendet, um Sicherheitshinweise zu kennzeichnen oder um Aufmerksamkeit auf besondere Gefahren und Risiken zu lenken.

Hinweis



Wird verwendet, um zusätzlich Informationen oder wichtige Hinweise zu kennzeichnen.

2. Packungsinhalt

- Bluetooth®-Tastatur mit Tablet-Tasche „KEY4ALL X3100“
- Micro-USB-Ladekabel
- Diese Bedienungsanleitung

3. Sicherheitshinweise

- Das Produkt ist für den privaten, nicht-gewerblichen Haushaltsgebrauch vorgesehen.
- Schützen Sie das Produkt vor Schmutz, Feuchtigkeit und Überhitzung und verwenden Sie es nur in trockenen Umgebungen.
- Benutzen Sie das Produkt nicht in Bereichen, in denen elektronische Produkte nicht erlaubt sind.

- Verwenden Sie das Produkt nicht in einer feuchten Umgebung und vermeiden Sie Spritzwasser.
- Lassen Sie das Produkt nicht fallen und setzen Sie es keinen heftigen Erschütterungen aus.
- Wenden Sie im Umgang mit dem Produkt und bei der Montage niemals Gewalt oder hohe Kräfte an.
- Der Akku ist fest eingebaut und kann nicht entfernt werden, entsorgen Sie das Produkt als Ganzes gemäß den gesetzlichen Bestimmungen.
- Entsorgen Sie das Verpackungsmaterial sofort gemäß den örtlich gültigen Entsorgungsvorschriften.
- Nehmen Sie keine Veränderungen am Produkt vor. Dadurch verlieren sie jegliche Gewährleistungsansprüche.
- Werfen Sie den Akku bzw. das Produkt nicht ins Feuer.
- Verändern und/oder deformieren/erhitzen/zerlegen Sie Akkus/Batterien nicht.

4. Systemvoraussetzungen

- Die Bluetooth®-Tastatur unterstützt alle Tablet-PCs der Betriebssysteme iOS, Android und Windows. Überprüfen Sie, ob die aktuellste Software Version installiert ist und führen Sie ggf. ein Software Update durch.

Hinweis



- Stellen Sie für eine ordnungsgemäße Funktion der *Bluetooth®*-Tastatur sicher, dass in den Einstellungen Ihres Endgerätes das richtige Tastaturlayout (QWERTZ, QWERTY, etc.) aktiviert ist.
- Beachten Sie, dass die Unterstützung einiger Tastenfunktionen von Ihrem Endgerät abhängig ist.
- Funktionieren auf Ihrem Endgerät softwarebedingt einige Tasten der *Bluetooth®*-Tastatur nicht ordnungsgemäß, können Sie diese über die virtuelle Tastatur ausführen.
- Beachten Sie dazu die Bedienungsanleitung Ihres verwendeten Endgerätes.

5. Inbetriebnahme

Warnung – Akku



- Verwenden Sie nur geeignete Ladegeräte oder USB-Anschlüsse zum Aufladen.
- Verwenden Sie defekte Ladegeräte oder USB-Anschlüsse generell nicht mehr und versuchen Sie nicht, diese zu reparieren.
- Überladen oder tiefentladen Sie das Produkt nicht.
- Vermeiden Sie Lagerung, Laden und Benutzung bei extremen Temperaturen und extrem niedrigem Luftdruck (wie z.B. in großen Höhen).
- Laden Sie bei längerer Lagerung regelmäßig (mind. vierteljährig) nach.
- Laden Sie Akkus nur in einem Temperaturbereich von 10°C - 40°C.

Hinweis



- Das beiliegende USB Kabel dient nur zum Laden dieses Produktes. Es ist nicht geeignet zum Laden anderer Geräte oder zur Datenübertragung.
- Laden Sie vor dem ersten Gebrauch den Akku der Bluetooth®-Tastatur vollständig auf.
- Starten Sie den Ladevorgang der Bluetooth®-Tastatur, indem Sie das beiliegende Micro-USB-Ladekabel an die Micro-USB-Buchse der Tastatur (7) und an den USB-Anschluss eines PCs/ Notebooks anschließen.
- Alternativ können Sie die Bluetooth®-Tastatur über ein geeignetes USB-Ladegerät laden. Beachten Sie hierzu die Bedienungsanleitung des verwendeten USB-Ladegeräts.
- Die Status-LED Ladeanzeige (5) leuchtet bei einem aktiven Ladevorgang rot. Ist der Akku vollständig geladen, erlischt die Status-LED Ladeanzeige (5) wieder.
- Bei geringer Akkukapazität beginnt die Status-LED Power (6) während des Betriebs blau zu blinken. Laden Sie dann den Akku der Bluetooth®-Tastatur wie oberhalb beschrieben auf.

Hinweis – Standfunktion



- Zur optimalen Handhabung befestigen Sie Ihr Gerät in der Tablet-Tasche und benutzen Sie die integrierte Standfunktion.

- Klappen Sie hierzu die Lasche der Tablet-Tasche nach hinten und befestigen Sie diese mithilfe des Magnets (C).
- Befestigen Sie Ihr Tablet-PC vorsichtig mit Hilfe der Gummilaschen an der Halterung. Wählen Sie die Laschen, in denen Ihr Tablet-PC einen sicheren Halt hat.
- Zum Herausnehmen des Tablet-PCs ziehen Sie vorsichtig eine Lasche nach der anderen über die Ecken von Ihrem Tablet-PC.

6. Betrieb

Hinweis



- Die in diesem Kapitel beschriebenen Funktionen sind nur mit *Bluetooth*®-fähigen Endgeräten möglich.
- Beachten Sie, dass die Reichweite von *Bluetooth*® max. 10 Meter beträgt, ohne Hindernisse wie Wände, Personen, etc.

6.1 Bluetooth® Erstverbindung (Pairing)

Hinweis – Pairing



- Stellen Sie sicher, dass Ihr *Bluetooth*®-fähiges Endgerät eingeschaltet ist und dass *Bluetooth*® aktiviert ist.
- Stellen Sie sicher, dass Ihr *Bluetooth*®-fähiges Endgerät für andere *Bluetooth*® Geräte sichtbar ist.
- Beachten Sie hierzu die Bedienungsanleitung Ihres Endgerätes.
- Schieben Sie den OFF/ON-Schalter (2) auf die Position ON, um die *Bluetooth*®-Tastatur einzuschalten. Die Status-LED Power (6) leuchtet einmal auf.
- Drücken und halten Sie die Connect-Taste (1), bis die Status-LED *Bluetooth*® Verbindung (4) dauerhaft blau zu blinken beginnt. Die Tastatur sucht nach einer *Bluetooth*® Verbindung.
- Öffnen Sie auf Ihrem Endgerät die *Bluetooth*® Einstellungen und warten Sie bis in der Liste der gefundenen *Bluetooth*® Geräte Hama KEY4ALL X3100 angezeigt wird.
- Wählen Sie Hama KEY4ALL X3100 aus und geben Sie den Zahlencode, den Ihr Gerät vorgibt, über die *Bluetooth*®-Tastatur ein. Drücken Sie die Enter-Taste zur Bestätigung und warten Sie bis die Tastatur als verbunden in den *Bluetooth*® Einstellungen Ihres

Endgerätes angezeigt wird. Die Status-LED Bluetooth® Verbindung (4) erlischt.

- Sie können die Bluetooth®-Tastatur nun verwenden.

6.2 Automatische Bluetooth® Verbindung (nach bereits erfolgtem Pairing)

Hinweis



- Stellen Sie sicher, dass Ihr Bluetooth®-fähiges Endgerät eingeschaltet ist und dass Bluetooth® aktiviert ist.
- Stellen Sie sicher, dass Ihr Bluetooth®-fähiges Endgerät für andere Bluetooth® Geräte sichtbar ist.
- Beachten Sie hierzu die Bedienungsanleitung Ihres Endgerätes.
- Schieben Sie den OFF/ON-Schalter (2) auf die Position ON, um die Bluetooth®-Tastatur einzuschalten. Die Status-LED Power (6) leuchtet einmal auf.
- Drücken und halten Sie die Connect-Taste (1), bis die Status-LED Bluetooth® Verbindung (4) dauerhaft blau zu blinken beginnt. Die Tastatur sucht nach einer Bluetooth® Verbindung.
- Öffnen Sie auf Ihrem Endgerät die Bluetooth® Einstellungen und warten Sie bis in der Liste der gefundenen Bluetooth® Geräte Hama KEY4ALL X3100 angezeigt wird.
- Wählen Sie Hama KEY4ALL X3100 aus.
- Sie können die Bluetooth®-Tastatur nun verwenden.

Hinweis – Verbindung beeinträchtigt



Nach einer erfolgreichen Erstverbindung erfolgt die Verbindung automatisch. Sollte sich die Bluetooth® Verbindung nicht automatisch wiederherstellen, prüfen Sie die folgenden Punkte:

- Kontrollieren Sie in den Bluetooth® Einstellungen des Endgerätes, ob **Hama KEY4ALL X3100** verbunden ist. Wenn nicht, wiederholen Sie die unter **6.1. Bluetooth® Erstverbindung** genannten Schritte.
- Kontrollieren Sie, ob Hindernisse die Reichweite beeinträchtigen. Wenn ja, positionieren Sie die Geräte näher zueinander.

6.3 Multimedia-Tasten

Die Multimedia-Tasten ermöglichen einen direkten Schnellzugriff auf unterschiedliche Anwendungen und Funktionen. Die auf der Tastatur blau markierten Funktionen werden durch die Tastenkombination von Fn und der jeweiligen Taste aktiviert.

Tastensymbol	Funktion
	Android: Startbildschirm, IOS: Startbildschirm, Windows: Microsoft Edge (Internet)
	Suche
	Alles markieren
	Kopieren
	Einfügen
	Ausschneiden
	Vorheriger Titel
	Start / Pause
	Nächster Titel
	Lautstärke leiser
	Lautstärke lauter
	Android: Zurück, IOS: N/A, Windows: N/A
	Sperren
Delete	Löschen

6.4 Standby und Ausschalten

- Die Tastatur schaltet sich automatisch in den Standby-Modus, wenn sie länger als 10 Minuten nicht verwendet wird.
- Drücken Sie eine beliebige Taste, um die Tastatur wieder zu aktivieren.
- Schieben Sie den OFF/ON-Schalter (2) auf die Position OFF, um die Bluetooth®-Tastatur auszuschalten.

7. Wartung und Pflege

- Reinigen Sie dieses Produkt nur mit einem fusselfreien, leicht feuchten Tuch und verwenden Sie keine aggressiven Reiniger. Achten Sie darauf, dass kein Wasser in das Produkt eindringt.

8. Haftungsausschluss

Die Hama GmbH & Co KG übernimmt keinerlei Haftung oder Gewährleistung für Schäden, die aus unsachgemäßer Installation, Montage und unsachgemäßem Gebrauch des Produktes oder einer Nichtbeachtung der Bedienungsanleitung und/oder der Sicherheitshinweise resultieren.

9. Technische Daten

Bluetooth® Version	5.1
Reichweite	max. 10 m
Maße (L x B x H)	26,0 x 20,5 x 1,8 cm
Tastenzahl	64
Stromaufnahme	5 V --- 170 mA
Batterietyp	3,7 V Li-Po
Typ. Kapazität	185 mAh / 0,68 Wh
Betriebssysteme	Android, iOS, Windows

10. Konformitätserklärung

CE Hiermit erklärt die Hama GmbH & Co KG, dass der Funkanlagentyp [00125131] der Richtlinie 2014/53/EU entspricht. Der vollständige Text der EU-Konformitätserklärung ist unter der folgenden Internetadresse verfügbar:

www.hama.com

->00125131 ->Downloads.

Frequenzband/Frequenzbänder	2402 - 2480 MHz
Abgestrahlte maximale Sendeleistung	0.58 mW EIRP

Éléments de commande et d'affichage

A Barre d'affichage et de commande

1. Touche Connect
2. Interrupteur ON/OFF
3. LED d'état touche de verrouillage
4. LED d'état connexion *Bluetooth*[®]
5. LED d'état affichage de charge
6. LED d'état mise sous tension

B Dispositif de charge

7. Port micro USB

Nous vous remercions d'avoir choisi un produit Hama. Veuillez prendre le temps de lire l'ensemble des remarques et consignes suivantes. Veuillez conserver ce mode d'emploi à portée de main afin de pouvoir le consulter en cas de besoin. Transmettez-le au nouveau propriétaire avec l'appareil le cas échéant. Transmettez-le au nouveau propriétaire avec l'appareil le cas échéant.

1. Explication des symboles d'avertissement et des remarques

Avertissement



Ce symbole est utilisé pour indiquer des consignes de sécurité ou pour attirer votre attention sur des dangers et risques particuliers.

Remarque



Ce symbole est utilisé pour indiquer des informations supplémentaires ou des remarques importantes.

2. Contenu de l'emballage

- Clavier *Bluetooth*[®] avec étui pour tablette « KEY4ALL X3100 »
- Câble de charge micro USB
- Mode d'emploi

3. Consignes de sécurité

- Ce produit est destiné à une installation domestique non commerciale.
- Protégez le produit de toute saleté, humidité, surchauffe et utilisez-le uniquement dans des locaux secs.
- N'utilisez pas le produit dans les zones dans lesquelles l'utilisation d'appareils électroniques est interdite.
- N'utilisez pas le produit dans un environnement

humide et évitez toute projection d'eau.

- Protégez le produit des secousses violentes et évitez tout choc ou toute chute.
- N'appliquez en aucun cas une force excessive lors de l'utilisation ou de l'installation du produit.
- La batterie est installée de façon permanente et ne peut pas être retirée ; recyclez le produit en bloc conformément aux directives légales.
- Recyclez les matériaux d'emballage conformément aux prescriptions locales en vigueur.
- N'apportez aucune modification à l'appareil. Des modifications vous feraient perdre vos droits de garantie.
- Ne jetez pas le produit ni aucune batterie dans un feu.
- Ne modifiez pas et/ou ne déformez/chauffez/désassemblez pas les batteries/piles.

4. Configuration requise

Le clavier *Bluetooth*[®] est compatible avec toutes les tablettes équipées des systèmes d'exploitation iOS, Android et Windows. Vérifiez vous utilisez bien la dernière version du logiciel et effectuez, le cas échéant, une mise à jour du logiciel.

Remarque



- Pour garantir un parfait fonctionnement du clavier *Bluetooth*[®], assurez-vous d'avoir sélectionné le bon paramétrage de clavier (QWERTZ, QWERTY, etc.) sur votre appareil.
- Veuillez noter que la prise en charge des fonctions de certaines touches dépend de votre appareil.
- Vous pouvez utiliser le clavier virtuel dans le cas où certaines touches du clavier de votre appareil ne fonctionnent pas parfaitement en raison de problèmes de logiciel.
- Veuillez consulter le mode d'emploi de l'appareil utilisé à ce sujet.

5. Mise en service

Warnung – Akku



- Utilisez exclusivement un chargeur approprié ou une connexion USB pour la recharge.

Warnung – Akku



- Cessez d'utiliser tout chargeur ou toute connexion USB défectueux et ne tentez pas de réparer ces derniers.
- Ne surchargez ou ne déchargez pas totalement le produit.
- Évitez de stocker, charger et utiliser le produit à des températures extrêmes et à une pression atmosphérique extrêmement basse (à haute altitude, par exemple).
- Rechargez régulièrement le produit (au moins une fois par trimestre) en cas de stockage prolongé.
- Chargez la batterie uniquement à une température ambiante située entre 10 °C et 40 °C.

Remarque



- Le câble USB fourni sert uniquement à charger ce produit. Il n'est pas adapté à la charge d'autres appareils ou au transfert de données.

Veillez charger entièrement la batterie du clavier *Bluetooth*® avant la première utilisation.

- Lancez la charge du clavier *Bluetooth*® en branchant le câble de charge micro USB fourni au port micro USB du clavier (7) et au port USB d'un ordinateur (portable ou non).
- Vous pouvez également charger le clavier *Bluetooth*® à l'aide d'un chargeur USB adapté. Dans ce cas, veuillez également consulter le mode d'emploi du chargeur USB utilisé.
- La LED d'état d'affichage de charge (5) s'allume en rouge pendant la charge. La LED d'état d'affichage de charge (5) s'éteint dès que la batterie est entièrement chargée.
- En cas de batterie faible, la LED d'état de mise sous tension (6) se met à clignoter en bleu en cours de fonctionnement. Chargez alors la batterie du clavier *Bluetooth*® comme décrit plus haut.

Remarque concernant la fonction de position verticale



- Fixez votre appareil dans l'étui de la tablette et utilisez la fonction de position verticale intégrée afin d'en optimiser le maniement.

- Pour utiliser la position verticale, rabattez la languette de l'étui de tablette vers l'arrière et fixez-la à l'aide de l'aimant (C).
- Fixez votre tablette avec précaution à l'aide des languettes en caoutchouc situées sur le support. Optez pour les languettes qui fournissent la meilleure stabilité à votre tablette.
- Pour retirer la tablette, retirez avec précaution une languette après l'autre des coins de votre tablette.

6. Fonctionnement

Remarque



- Les fonctions décrites dans ce chapitre sont disponibles uniquement sur des appareils compatibles *Bluetooth*®.
- Veuillez noter que la portée maximale de la connexion *Bluetooth*® est de 10 mètres sans obstacles tels que cloisons, personnes, etc.

6.1 Première connexion *Bluetooth*® (couplage)

Remarque concernant le couplage



- Assurez-vous que votre appareil *Bluetooth*® est bien sous tension et que sa fonction *Bluetooth*® est bien activée.
- Assurez-vous également que votre appareil *Bluetooth*® est bien détectable par d'autres appareils *Bluetooth*®.
- Veuillez consulter le mode d'emploi de votre appareil à ce sujet.
- Placez le bouton OFF/ON (2) sur ON afin de mettre le clavier *Bluetooth*® sous tension. La LED d'état de mise sous tension (6) s'allume une fois.
- Maintenez la touche Connect (1) enfoncée jusqu'à ce que la LED d'état de connexion *Bluetooth*® (4) se mette à clignoter en bleu en permanence. Le clavier recherche une connexion *Bluetooth*®.
- Ouvrez le menu des paramètres *Bluetooth*® sur votre appareil, puis patientez jusqu'à ce que l'appareil Hama KEY4ALL X3100 apparaisse dans la liste des appareils *Bluetooth*® détectés.

- Sélectionnez Hama KEY4ALL X3100 et saisissez le code à chiffres indiqué par votre appareil à l'aide du clavier *Bluetooth*®. Appuyez sur la touche Enter pour confirmer votre saisie, puis patientez jusqu'à ce que le clavier apparaisse comme appareil connecté dans les paramètres *Bluetooth*® de votre appareil. La LED d'état de connexion *Bluetooth*® (4) s'éteint.
- Vous pouvez maintenant utiliser votre clavier *Bluetooth*®.

6.2 Connexion *Bluetooth*® automatique (après un premier couplage réussi)

Remarque

- Assurez-vous également que votre appareil *Bluetooth*® est bien détectable par d'autres appareils *Bluetooth*®.
- Veuillez consulter le mode d'emploi de votre appareil à ce sujet.
- Assurez-vous que votre appareil *Bluetooth*® est bien sous tension et que sa fonction *Bluetooth*® est bien activée.
- Placez le bouton OFF/ON (2) sur ON afin de mettre le clavier *Bluetooth*® sous tension. La LED d'état de mise sous tension (6) s'allume une fois.
- Maintenez la touche Connect (1) enfoncée jusqu'à ce que la LED d'état de connexion *Bluetooth*® (4) se mette à clignoter en bleu en permanence. Le clavier recherche une connexion *Bluetooth*®.
- Ouvrez le menu des paramètres *Bluetooth*® sur votre appareil, puis patientez jusqu'à ce que l'appareil Hama KEY4ALL X3100 apparaisse dans la liste des appareils *Bluetooth*® détectés.
- Sélectionnez Hama KEY4ALL X3100.
- Vous pouvez maintenant utiliser votre clavier *Bluetooth*®.











Remarque concernant une mauvaise qualité de connexion



Après une première connexion conforme, les connexions suivantes sont établies automatiquement. Vérifiez les points suivants dans le cas où la connexion *Bluetooth*® ne s'établit pas automatiquement :

- Vérifiez, dans les paramètres *Bluetooth*® de votre appareil, que Hama KEY4ALL X3100 est bien connecté. Répétez les étapes décrites sous 6.1. Première connexion *Bluetooth*® si tel n'est pas le cas.
- Vérifiez la présence d'obstacles susceptibles de réduire la portée. Rapprochez les appareils l'un de l'autre en présence d'obstacles de ce type.

6.3 Touches multimédias

Les touches multimédias permettent un accès rapide aux différentes applications et fonctions. Vous pouvez activer les fonctions marquées en bleu sur le clavier à l'aide de la combinaison Fn et de la touche concernée.

Symbole de touche	Fonction
	Android : écran de démarrage, IOS : écran de démarrage, Windows : Microsoft Edge (Internet)
	Recherche
	Sélectionner tout
	Copier
	Coller
	Couper
	Titre précédent
	Début / Pause
	Titre suivant
	Volume -
	Volume +

Symbole de touche	Fonction
	Android : retour, IOS : N/A, Windows : N/A
	Bloquer
Delete	Supprimer

6.4 Mode de veille et mise hors tension

- Le clavier se met automatiquement en mode veille après une période d'inactivité de 10 minutes.
- Appuyez sur n'importe quelle touche afin de réactiver le clavier.
- Placez le bouton OFF/ON (2) sur OFF afin de mettre le clavier *Bluetooth*® hors tension.

7. Soins et entretien

- Nettoyez la balance uniquement à l'aide d'un chiffon non fibreux légèrement humide ; évitez tout détergent agressif.
- Veillez à ce qu'aucun liquide ne pénètre dans le produit.

8. Exclusion de garantie

La société Hama GmbH & Co. KG décline toute responsabilité en cas de dommages provoqués par une installation, un montage ou une utilisation non conformes du produit ou encore provoqués par un non respect des consignes du mode d'emploi et/ou des consignes de sécurité.

9. Caractéristiques techniques

Version <i>Bluetooth</i> ®	5.1
Portée	maxi 10 m
Dimensions (L x l x H)	26,0 x 20,5 x 1,8 cm
Nombre de touches	64
Alimentation	5 V --- 170 mA
Type de batterie	3,7 V Li-Po
Capacité typ.	185 mAh / 0,68 Wh
Systèmes d'exploitation	Android, iOS, Windows

10. Déclaration de conformité

CE Le soussigné, Hama GmbH & Co KG, déclare que l'équipement radioélectrique du type [00125131] est conforme à la directive 2014/53/UE. Le texte complet de la déclaration UE de conformité est disponible à l'adresse internet suivante: www.hama.com
-> 00125131-> Downloads.

Bandes de fréquences	2402 - 2480 MHz
Puissance de radiofréquence maximale	0.58 mW EIRP

Elemente de operare și afișaje

A Bară de afișare și control

1. Tasta Connect
2. Comutator OFF/ON
3. LED de stare pentru tasta Caps Lock
4. LED de stare pentru conexiune Bluetooth®
5. LED de stare pentru indicatorul de încărcare
6. LED de stare Power

B Dispozitiv de încărcare

7. Mufă Micro USB

Vă mulțumim pentru faptul că v-ați decis în favoarea unui produs Hama!

Vă rugăm să vă luați timpul necesar pentru a citi următoarele instrucțiuni și indicații în totalitate. Păstrați aceste instrucțiuni de utilizare mai apoi într-un loc sigur, pentru a le putea consulta în caz de necesitate. În cazul în care doriți să înstrăinați aparatul, transmiteți aceste instrucțiuni de utilizare noului proprietar.

1. Explicarea simbolurilor de avertizare și a indicațiilor

Avertizare



Este utilizat pentru a marca indicațiile de securitate sau pentru a atrage atenția asupra pericolelor și riscurilor speciale.

Indicație



Este utilizat pentru a marca suplimentar informații sau indicații importante.

2. Conținutul ambalajului

- Tastatură Bluetooth® cu geantă pentru tabletă „KEY4ALL X3100”
- Cablu de încărcare Micro-USB
- Aceste instrucțiuni de utilizare

3. Indicații de securitate

- Produsul este conceput pentru utilizarea casnică, necomercială.
- Protejați produsul de murdărie, umiditate și supraîncălzire și utilizați-l numai în medii uscate.
- Nu folosiți produsul în zone unde nu sunt admise aparate electronice.
- Nu folosiți produsul în mediu umed și evitați stropirea

cu apă.

- Nu lăsați produsul să cadă și nici nu îl expuneți unor vibrații puternice.
- Nu folosiți forța și nici nu aplicați forțe mari la montaj sau întrebuințarea produsului.
- Acumulatorul este încorporat ferm și nu poate fi îndepărtat, eliminați întregul produs, conform prevederilor legale aplicabile.
- Eliminați ambalajele imediat, conform prescripțiilor locale valabile de eliminare a deșeurilor.
- Nu aduceți modificări produsului. În acest fel pierdeți orice drept la garanție.
- Nu aruncați acumulatorul, respectiv produsul în foc.
- Nu modificați, deformați, încălziți sau dezmembra bateriile/acumuloatoarele.

4. Premise de sistem

- Tastatura Bluetooth® acceptă toate tabletele cu sisteme de operare iOS, Android și Windows. Verificați dacă este instalată cea mai recentă versiune software și, dacă este necesar, efectuați o actualizare software.

Indicație



- Pentru o funcționare corectă a tastaturii Bluetooth®, asigurați-vă că în setările dispozitivului dvs. final este activat layoutul corect al tastaturii (QWERTZ, QWERTY etc.).
- Aveți în vedere faptul că acceptarea anumitor funcții ale tastelor depinde de dispozitivul dvs. final.
- Dacă unele dintre tastele tastaturii Bluetooth® nu funcționează corespunzător pe dispozitivul dvs. final din cauza software-ului, puteți executa aceste funcții prin intermediul tastaturii virtuale.
- În acest sens, respectați instrucțiunile de utilizare ale terminalului utilizat de dvs.

5. Punerea în funcțiune

Avvertizare – Acumulator



- Pentru încărcare folosiți numai încărcătoare adecvate sau cabluri USB.
- Nu utilizați încărcătoare defecte sau cabluri USB defecte și nici nu încercați să le reparați.
- Nu supraîncărcați sau descărcați complet produsul.
- Evitați depozitarea, încărcarea și utilizarea la temperaturi extreme și la o presiune extrem de mică a aerului (ca de ex. la înălțimi foarte mari).
- În cazul unei depozitări îndelungate, reîncărcați la intervale regulate (cel puțin trimestrial).
- Încărcați acumulatorii doar într-un interval de temperatură cuprins între 10 și 40 °C.

Indicație



- Cablul USB din pachet este conceput numai pentru încărcarea acestui produs. Nu este adecvat pentru încărcarea altor aparate sau pentru transferul de date.
- Înainte de prima utilizare, încărcați complet acumulatorul tastaturii Bluetooth®.
- Începeți procesul de încărcare a tastaturii Bluetooth® prin conectarea cablului de încărcare Micro USB inclus în pachet la mufa Micro USB a tastaturii (7) și la mufa USB a unui PC/notebook.
- Alternativ, puteți încărca tastatura Bluetooth® prin intermediul unui încărcător USB adecvat. Acordați atenție în acest sens instrucțiunilor de utilizare ale încărcătorului USB utilizat.
- LED-ul de stare pentru indicatorul de încărcare (5) se aprinde în roșu în cazul unui proces de încărcare activ. În cazul în care acumulatorul este încărcat complet, LED-ul de stare pentru indicatorul de încărcare (5) se stinge din nou.
- Când capacitatea acumulatorului este scăzută, LED-ul de stare Power (6) începe să se aprindă intermitent albastru în timpul funcționării. Încărcați apoi acumulatorul tastaturii Bluetooth® conform descrierii de mai sus.

Indicație – funcția de stativ



- Pentru o manevrare optimă, fixați dispozitivul în geanta pentru tabletă și utilizați funcția de stativ integrată.
- În acest scop, pliați în spate clapeta genții pentru

tabletă și fixați-o cu ajutorul magnetului (C).

- Fixați cu atenție tableta în suport, cu ajutorul urechilor din cauciuc. Alegeți urechile în care tableta dvs. stă bine fixată.
- Pentru scoaterea tabletei, trageți cu atenție câte o ureche pe rând peste colțurile tabletei dvs.

6. Utilizarea

Indicație



- Funcțiile descrise în acest capitol sunt posibile numai cu dispozitive finale compatibile Bluetooth®.
- Aveți în vedere că raza de acțiune Bluetooth® este de max. 10 metri, fără obstacole precum pereți, persoane etc.

6.1 Prima conectare Bluetooth® (pairing)

Indicație – pairing



- Asigurați-vă că dispozitivul dvs. final compatibil Bluetooth® este conectat și că funcția Bluetooth® este activată.
- Asigurați-vă că dispozitivul dvs. final compatibil Bluetooth® este vizibil pentru alte dispozitive Bluetooth®.
- Acordați în acest sens atenție instrucțiunilor de utilizare ale terminalului dvs.
- Împingeți comutatorul OFF/ON (2) în poziția ON pentru a porni tastatura Bluetooth®. LED-ul de stare Power (6) se aprinde o dată.
- Apăsăți continuu tasta Connect (1) până când LED-ul de stare pentru conexiune Bluetooth® (4) începe să se aprindă intermitent albastru. Tastatura caută o conexiune Bluetooth®.
- Deschideți setările Bluetooth® de pe dispozitivul dvs. final și așteptați până ce în lista dispozitivelor Bluetooth® găsite este afișat Hama KEY4ALL X3100.
- Selectați Hama KEY4ALL X3100 și introduceți codul numeric furnizat de dispozitivul dvs., cu ajutorul tastaturii Bluetooth®. Apăsăți tasta Enter pentru confirmare și așteptați până când tastatura este afișată ca fiind conectată în setările Bluetooth® ale dispozitivului dvs. final. LED-ul de stare pentru conexiune Bluetooth® (4) se stinge.
- Acum puteți utiliza tastatura Bluetooth®.

6.2 Conectarea automată prin Bluetooth® (după ce pairingul a avut deja loc)

Indicație



- Asigurați-vă că dispozitivul dvs. final compatibil *Bluetooth*® este conectat și că funcția *Bluetooth*® este activată.
- Asigurați-vă că dispozitivul dvs. final compatibil *Bluetooth*® este vizibil pentru alte dispozitive *Bluetooth*®.
- Acordați în acest sens atenție instrucțiunilor de utilizare ale terminalului dvs.
- Împingeți comutatorul OFF/ON (2) în poziția ON pentru a porni tastatura *Bluetooth*®. LED-ul de stare Power (6) se aprinde o dată.
- Apăsăți continuu tasta Connect (1) până când LED-ul de stare pentru conexiune *Bluetooth*® (4) începe să se aprindă intermitent albastru. Tastatura caută o conexiune *Bluetooth*®.
- Deschideți setările *Bluetooth*® de pe dispozitivul dvs. final și așteptați până ce în lista dispozitivelor *Bluetooth*® găsite este afișat Hama KEY4ALL X3100.
- Selectați Hama KEY4ALL X3100.
- Acum puteți utiliza tastatura *Bluetooth*®.

Indicație – Conexiune limitată



După o primă conectare realizată cu succes, conexiunea se realizează automat. În cazul în care conexiunea *Bluetooth*® nu se realizează automat, vă rugăm să verificați următoarele puncte:

- Controlați în setările *Bluetooth*® ale dispozitivului final dacă **Hama KEY4ALL X3100** este conectat. Dacă nu este, repetați pașii menționați la punctul **6.1**. Prima conectare *Bluetooth*®.
- Verificați dacă obstacolele afectează raza de acțiune. Dacă da, poziționați aparatele mai aproape unele de altele.

6.3 Tastele multimedia

Tastele multimedia permit un acces rapid direct la diferite aplicații și funcții. Funcțiile marcate cu albastru pe tastatură sunt activate prin combinația de taste Fn și tasta respectivă.

Simbol tastă	Funcție
	Android: Ecranul de pornire, IOS: Ecranul de pornire, Windows: Microsoft Edge (Internet)
	Căutare
	Marcare totală
	Copiere
	Adăugare
	Decupare
	Piesa anterioară
	Start/Pauză
	Următoarea piesă
	Volum scăzut
	Volum crescut
	Android: Înapoi, IOS: Indisponibil, Windows: Indisponibil
	Blocare
Delete	Ștergere

6.4 Standby și oprire

- Tastatura comută automat în modul standby dacă nu este utilizată mai mult de 10 minute.
- Apăsăți orice tastă pentru a activa din nou tastatura.
- Împingeți comutatorul OFF/ON (2) în poziția OFF pentru a opri tastatura *Bluetooth*®.

7. Ȫntreținerea și Ȫngrijirea

- CurăȪaȪi produsul numai cu o lavetă ce nu lasă scame, ușor umezită și nu utilizaȪi detergenȪi agresivi. AveȪi grijă ca apa să nu pătrundă Ȫn produs.

8. Excluderea răspunderii

Hama GmbH & Co KG nu Ȫși asumă nicio răspundere sau garanȪie pentru daunele ce rezultă din instalarea, montajul, utilizarea inadecvate ale produsului sau nerespectarea instrucȪiunilor de utilizare și/sau a indicaȪiilor de siguranȪă.

9. Date tehnice

Versiunea <i>Bluetooth</i> [®]	5,1
Raza de acȪiune	max. 10 m
Dimensiuni (L x l x H)	26,0 x 20,5 x 1,8 cm
Număr de taste	64
Consumul electric	5 V --- 170 mA
Tipul bateriei	3,7V Li-Po
Tip. Capacitate	185 mAh / 0,68 Wh
Sisteme de operare	Android, iOS, Windows

10. DeclaraȪie de conformitate

CE Prin prezenta, Hama GmbH & Co KG, declară că tipul de echipamente radio [00125131] este Ȫn conformitate cu Directiva 2014/53/UE.

Textul integral al declaraȪiei UE de conformitate este disponibil la următoarea adresă internet:

www.hama.com

->00125131 ->Downloads.

Banda (benzile) de frecvenȪe	2402–2480 MHz
Puterea maximă	0,58 mW EIRP

Елементи за управление и индикатори

A Лента за индикации и управление

1. Бутон за свързване
2. Превключвател OFF/ON
3. Светодиод за статус бутон за режим на горен регистър
4. Светодиод за статус Bluetooth® връзка
5. Светодиод за статус индикация на зареждането
6. Светодиод за статус Power

B Зарядно устройство

7. Micro USB бухка

Благодарим Ви, че сте избрали продукт на Namal! Отделете време и прочете изцяло следващите инструкции и указания. След това запазете това ръководство за експлоатация на сигурно място, за да можете да правите справки в него при нужда. Ако продадете уреда, предайте това ръководство за експлоатация на новия собственик.

1. Обяснение на предупредителни символи и указания

Предупреждение



Използва се, за да обозначава указание за безопасност или за да насочи вниманието към конкретни опасности и рискове.

Указание



Използва се, за да обозначава допълнителна информация или важни указания.

2. Съдържание на опаковката

- Bluetooth® клавиатура с чанта за таблет „KEY4ALL X3100“
- Micro USB кабел за зареждане
- Това упътване за обслужване

3. Указания за безопасност

- Продуктът е предвиден за лична, нестопанска битова употреба.
- Пазете продукта от замърсяване, влага и прегряване и го използвайте само в суха среда.
- Не използвайте продукта в зони, в които не са разрешени електронни продукти.
- Не използвайте продукта във влажна среда и

избягвайте водни пръски.

- Не позволявайте на продукта да пада и не го излагайте на силни вибрации.
- При работа с продукта и при монтаж никога не прилагайте усилие или голяма сила.
- Батерията е неподвижно вградена и не може да се маха, изхвърлете продукта като цяло според законовите разпоредби.
- Изхвърлете опаковъчния материал веднага съгласно действащите на място разпоредби за изхвърляне на отпадъци.
- Не правете промени в уреда. Така ще загубите право на всякакви гаранционни претенции.
- Не хвърляйте батерията или продукта в огън.
- Не променяйте и/или не деформирайте/нагривайте/разглобявайте акумулаторните батерии/батерии.

4. Системни изисквания

- Bluetooth® клавиатурата поддържа всички персонални компютри тип „таблет“ с операционни системи iOS, Android и Windows. Проверете дали е инсталирана най-новата софтуерна версия и, ако е необходимо, извършете актуализация на софтуера.

Указание



- За надлежно функциониране на Bluetooth® клавиатура се уверете, че в настройките на Вашето крайно устройство е активирана правилната клавиатурна подредба (QWERTZ, QWERTY и др.).
- Обърнете внимание, че поддържането на някои функции на бутоните зависи от Вашето крайно устройство.
- Ако поради софтуера някои бутони на Bluetooth® клавиатурата не функционират надлежно на Вашето крайно устройство, можете да ги изпълните чрез виртуалната клавиатура.
- За тази цел спазвайте указанията от ръководството за употреба на използваното от Вас крайно устройство.

5. Пускане в действие

Предупреждение – Батерия



- За зареждане използвайте само подходящи зарядни устройства или USB изводи.
- По принцип не използвайте дефектни зарядни устройства или USB изводи и не се опитвайте да ги поправяте.
- Не позволявайте продукта да се зарежда повече от необходимото или да се разрежда напълно.
- Избягвайте съхранение, зареждане и използване при екстремни температури и изключително ниско налягане на въздуха (като например на големи височини).
- При по-продължително съхранение дозареждайте периодично (поне веднъж на три месеца).
- Зареждайте батериите само в температурен диапазон от 10°C - 40°C.

Указание



- Приложеният USB кабел служи единствено за зареждане на този продукт. Той не е подходящ за зареждане на други устройства или за прехвърляне на данни.
- Преди първата употреба заредете напълно акумулаторната батерия на Bluetooth® клавиатурата.
- Стартирайте процеса на зареждане на Bluetooth® клавиатурата, като свържете приложения Micro USB кабел за зареждане към Micro USB буксата на клавиатурата (7) и към USB извода на компютър/ноутбук.
- Алтернативно можете да зареждате Bluetooth® клавиатурата чрез подходящо USB зарядно устройство. За целта спазвайте инструкцията за обслужване на използваното USB зарядно устройство.
- Светодиодът за статус на зареждането (5) свети в червено при активен процес на зареждане. Когато батерията е заредена напълно, светодиодът за статус на зареждането (5) изгасва.
- При нисък капацитет на батерията светодиодът

за статус Power (6) започва да мига в синьо по време на работа. Заредете батерията на Bluetooth® клавиатурата както е описано по-горе.

Указание - функция за стойка



- За оптимално боравене закрепете устройството в чантата на таблета и използвайте интегрираната функция за стойка.
- За целта разгънете капака назад и го закрепете с помощта на магнита (С).
- Закрепете внимателно таблета за стойката с помощта на гумените езичета. Изберете езичетата, чрез които Вашият таблет ще е надеждно закрепен.
- За изваждане на таблета внимателно изтеглете езичетата едно след друго през ъглите на Вашия таблет.

6. Режим на работа

Указание



- Описаните в тази глава функции са възможни само с крайни устройства, поддържащи Bluetooth®.
- Обърнете внимание на това, че обхватът на Bluetooth® е макс. 10 метра, без препятствия като стени, хора и др.

6.1 Първо свързване с Bluetooth® (сдвояване)

Указание за сдвояване



- Уверете се, че Вашето поддържащо Bluetooth® крайно устройство е включено и че Bluetooth® е активиран.
- Уверете се, че Вашето поддържащо Bluetooth® крайно устройство е видимо за други Bluetooth® устройства.
- За тази цел спазвайте указанията от ръководството за употреба на Вашето крайно устройство.
- Плъзнете превключвателя OFF/ON (2) на позиция ON, за да включите Bluetooth® клавиатурата. Светодиодът за статус Power (6) светва веднъж.
- Натиснете и задръжте бутона за свързване (1), докато светодиодът за статус Bluetooth® връзка (4) не започне да мига постоянно в синьо.

Клавиатурата търси Bluetooth® връзка.

- Отворете настройките за Bluetooth® на Вашето крайно устройство и изчакайте, докато в списъка на намерените Bluetooth® устройства не се покаже **Нана KEY4ALL X3100**.
- Изберете **Нана KEY4ALL X3100** и въведете с Bluetooth® клавиатурата цифровия код, зададен Ви от Вашето устройство. За потвърждение натиснете бутона Enter и изчакайте, докато клавиатурата не се покаже като свързана в настройките за Bluetooth® на Вашето крайно устройство. Светодиод за статус Bluetooth® връзка (4) изгасва.
- Вече можете да използвате Bluetooth® клавиатурата.

6.2 Автоматична Bluetooth® връзка (след вече осъществено сдвояване)

Указание

- Уверете се, че Вашето поддържащо Bluetooth® крайно устройство е включено и че Bluetooth® е активиран.
- Уверете се, че Вашето поддържащо Bluetooth® крайно устройство е видимо за други Bluetooth® устройства.
- За тази цел спазвайте указанията от ръководството за употреба на Вашето крайно устройство.
- Плъзнете превключвателя OFF/ON (2) на позиция ON, за да включите Bluetooth® клавиатурата. Светодиодът за статус Power (6) светва веднъж.
- Натиснете и задръжте бутона за свързване (1), докато светодиода за статус Bluetooth® връзка (4) не започне да мига постоянно в синьо. Клавиатурата търси Bluetooth® връзка.
- Отворете настройките за Bluetooth® на Вашето крайно устройство и изчакайте, докато в списъка на намерените Bluetooth® устройства не се покаже **Нана KEY4ALL X3100**.
- Изберете **Нана KEY4ALL X3100**.
- Вече можете да използвате Bluetooth® клавиатурата.

Указание – нарушена връзка

След успешно първоначално свързване връзката се извършва автоматично. Ако Bluetooth® връзката не се възстанови автоматично, проверете следните точки:

- Проверете в Bluetooth® настройките на крайното устройство, дали **Нана KEY4ALL X3100** е свързана. Ако не е, повторете стъпките, посочени в **6.1. Bluetooth® първоначално свързване**.
- Проверете, дали препятствия не влошават обхвата. Ако да, разположете устройствата по-близо едно до друго.

6.3 Мултимедийни бутони

Мултимедийните бутони позволяват директен бърз достъп до различни приложения и функции. Маркираните в синьо функции върху клавиатурата се активират чрез клавишната комбинация от Fn и съответния бутон.

Символ на бутон	Функция
	Android: Стартов екран, iOS: Стартов екран, Windows: Microsoft Edge (интернет)
	Търсене
	Маркиране на всичко
	Копиране
	Добавяне
	Изрязване
	Предишно заглавие
	Старт/пауза
	Следващо заглавие
	Сила на звука по-тихо
	Сила на звука по-силно

Символ на бутон	Функция
	Android: Назад, iOS: не е приложимо, Windows: не е приложимо
	Блокиране
Delete	Изтриване

6.4 Режим на готовност и изключване

- Клавиатурата автоматично преминава в режим на готовност, ако не се използва повече от 10 минути.
- Натиснете произволен бутон, за да активирате отново клавиатурата.
- Поставете превключвателя OFF/ON (2) на позиция OFF, за да изключите Bluetooth® клавиатурата.

7. Техническо обслужване и поддръжка

- Почиствайте този продукт само с леко навлажнена кърпа без власинки и не използвайте агресивни почистващи препарати. Внимавайте да не попада вода в продукта.

8. Изключване на отговорност

Ната GmbH & Co KG не поема отговорност или гаранция за повреди, които са резултат от неправилна инсталация, монтаж и употреба на продукта или от неспазване на ръководството за експлоатация и/или на указанията за безопасност.

9. Технически данни

Bluetooth® версия	5.1
Обхват	Макс. 10 m
Размери (Д x Ш x В)	26,0 x 20,5 x 1,8 cm
Брой бутони	64
Консумация на ток	5 V === 170 mA
Тип батерия	3.7 V Li-Po
Тип. капацитет	185 mAh / 0,68 Wh

Операционни системи	Android, iOS, Windows
---------------------	-----------------------

10. Декларация за съответствие

 С настоящото Hama GmbH & Co KG декларира, че типът на радиооборудването [00125131] съответства на Директива 2014/53/ЕС. Пълният текст на ЕС декларацията за съответствие е на разположение на следния интернет адрес:
www.hama.com
-> 00125131 -> Downloads.

Честотна лента/честотни ленти	2402 - 2480 MHz
Максимална излъчвателна мощност	0.58 mW EIRP



hama

Hama GmbH & Co KG
86652 Monheim / Germany

Service & Support

 www.hama.com

 +49 9091 502-0

D GB



The *Bluetooth*® word mark and logos are registered trademarks owned by Bluetooth SIG, Inc. and any use of such marks by Hama GmbH & Co KG is under license. Other trademarks and trade names are those of their respective owners.

All listed brands are trademarks of the corresponding companies. Errors and omissions excepted, and subject to technical changes. Our general terms of delivery and payment are applied.