

SERVICEKARTE

Hergestellt für MCA furniture GmbH - Hainbergst 16 - 32816 Schieder-Schwalenberg www.mca-furniture.de

MCA
furniture

Garantiekarte / guarantee card

13.10.2023.

Modellname: **DAYTON**

Modellnummer: **DA1 180 EB**

Seriennummer:



Bitte heben Sie die Garantiekarte und den Kaufbeleg auf!
Reklamationen und Ersatzteilbestellungen können nur unter Vorlage der Garantiekarte bearbeitet werden.



Please keep the guarantee card and the receipt of purchase!
Claims and spare part orders can only be processed with this guarantee card.

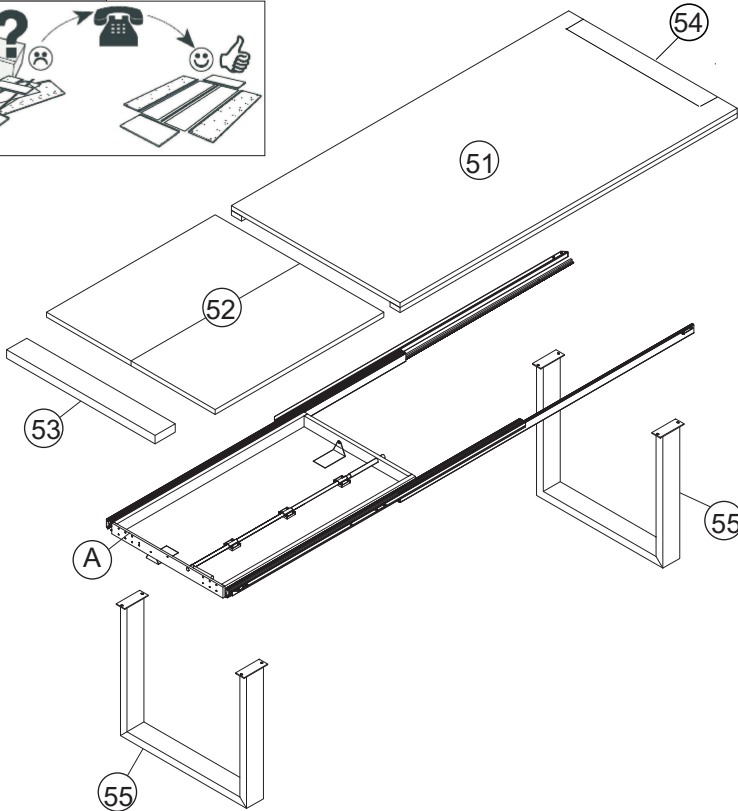
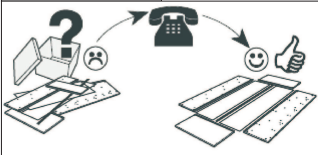

NR.	Bezeichnung	
51	Tischplatte.....	1800x1000x50 1x
52	Einlegeplatte.....	1000x1000x50 1x
53	Frontalmaske.....	874x120x74 1x
54	Frontalmaske II.....	874x60x25 1x
55	U-Gestell (Edelstahl).....	780x140x684 2x

Bitte bei Ersatzteilbestellungen die fehlenden oder beschädigten Teile kennzeichnen und an uns faxen unter der Nummer: 0049528260837

Please mark the missing or damaged parts if have placed a spare part order and fax it to this number: 0049528260837

(SB) 800x60x16mm X3	(SE) M6x25 X8	(SH) 12,6x60,7 X3	(SL) 70x15x3 X6
(SC) 400x60x16mm X4	(SE1) Ø8 X8	(SI) 100x20x4 X4	(SM) 30x18x9 X2
(SD) 140x10x10mm X4	(SF) 68x22x8mm X2	(SJ) 75,5x2x40,5 X2	(SN) 50x50x3 X4
(SG) 68x16x4mm X1	(SK) Sw4mm X1	(SO) 5x30 X16	

Grund der Beanstandung:.....

Name:..... Telefon:..... Kunden Nr.:..... Kommissions-AB.-Nr.:.....

PLZ:..... Ort:..... Strasse:..... Haus.-Nr.:.....