

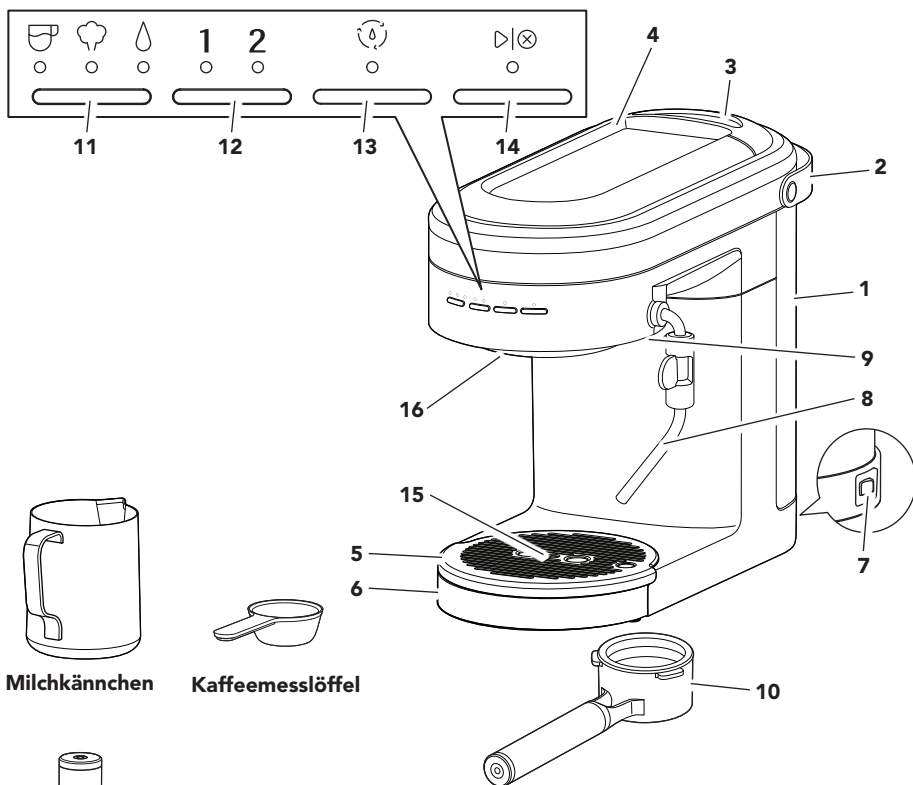

TEILE UND FUNKTIONEN

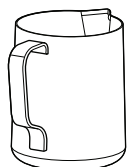

DEUTSCH



Milchkännchen



Kaffeemesslöffel

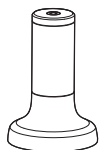

Stamper



**Einwandig
Einfacher
Espresso**



**Einwandig
Doppelter
Espresso**



**Doppelwandig
Einfacher
Espresso**



**Doppelwandig
Doppelter
Espresso**

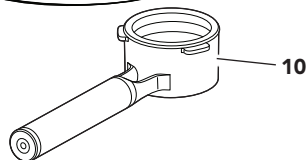

- | | |
|--|---|
| 1 Wassertank (Kapazität: 1,4 Liter) | 10 Siebträger (58 mm) |
| 2 Griff des Wassertanks | 11 Modus-Taste : Espresso
: Dampf
: Heißes Wasser |
| 3 Deckel des Wassertanks | 12 Dosiertaste: 1 (Einfacher Espresso)
: 2 (Doppelter Espresso) |
| 4 Tassenwärmer | 13 Reinigungszyklus-Taste |
| 5 Abtropfplatte | 14 Start-/Abbruchtaste |
| 6 Tropfschale | 15 „Tropfschale leeren“-Anzeige |
| 7 Ein-/Aus-Schalter | 16 Brühkopf |
| 8 Dampfdüse | |
| 9 Entriegelungstaste der Dampfdüse | |





PRODUKTSICHERHEIT

Ihre Sicherheit und die Sicherheit anderer sind von großer Wichtigkeit.

Im vorliegenden Handbuch und an Ihrem Gerät sind zahlreiche Sicherheitshinweise zu finden. Lesen und beachten Sie bitte immer alle diese Sicherheitshinweise.



Dies ist das Warnzeichen.

Dieses Zeichen weist Sie auf mögliche Gefahren hin, die zum Tode oder zu Verletzungen führen können.

Alle Sicherheitshinweise stehen nach diesem Zeichen oder dem Wort „GEFAHR“ oder „WARNUNG“. Diese Worte bedeuten:



Sie können schwer oder tödlich verletzt werden, wenn Sie diese Hinweise nicht unmittelbar beachten.



Sie können schwer oder tödlich verletzt werden, wenn Sie diese Hinweise nicht beachten.

Alle Sicherheitshinweise erklären Ihnen die Art der Gefahr und geben Hinweise, wie Sie die Verletzungsgefahr verringern können, aber sie informieren Sie auch über die Folgen, wenn Sie diese Hinweise nicht beachten.

WICHTIGE SICHERHEITSHINWEISE

Beim Gebrauch von Elektrogeräten müssen immer folgende grundlegende Sicherheitsmaßnahmen beachtet werden:

1. Lesen Sie alle Instruktionen. Verletzungsgefahr bei falscher Verwendung des Geräts.
2. Nur Europäische Union: Dieses Gerät darf nicht von Kindern verwendet werden. Bewahren Sie das Gerät und sein Kabel außerhalb der Reichweite von Kindern auf.
3. Nur Europäische Union: Die Geräte dürfen von Personen mit eingeschränkten physischen, sensorischen oder geistigen Fähigkeiten, unzureichender Erfahrung oder mangelnden Kenntnissen nur benutzt werden, wenn sie in die sichere Verwendung des Geräts eingewiesen wurden und die damit verbundenen Gefahren verstanden haben. Kinder dürfen nicht mit dem Gerät spielen.
4. Heiße Oberflächen nicht berühren. Fassen Sie das Gerät an den Griffen oder Bedientknöpfen an.





PRODUKTSICHERHEIT

5. Das Gerät darf von Personen (einschließlich Kindern) mit eingeschränkten physischen, sensorischen oder geistigen Fähigkeiten und Mangel an Erfahrung und Kenntnissen nur unter Aufsicht oder nach ausreichender Einweisung durch eine für ihre Sicherheit verantwortliche Person benutzt werden.
6. Vermeiden Sie Brände, Stromschläge und Personenschäden, indem Sie Netzkabel, Stecker oder das Gerät nicht in Wasser oder andere Flüssigkeiten eintauchen. Vermeiden Sie Verschmutzungen des Steckers.
7. Besondere Aufsicht ist erforderlich, wenn Geräte von oder in der Nähe von Kindern verwendet werden.
8. Ziehen Sie bei Nichtgebrauch und vor dem Reinigen den Stecker aus der Steckdose. Lassen Sie das Gerät abkühlen, bevor Sie Teile anbringen oder abnehmen und bevor Sie es reinigen.
9. Verwenden Sie das Gerät nicht, wenn das Kabel oder der Netzstecker beschädigt ist, das Gerät nicht einwandfrei funktioniert oder wenn es fallen gelassen oder in irgendeiner Weise beschädigt wurde. Bringen Sie das Gerät zur Prüfung, Reparatur oder elektrischen bzw. mechanischen Einstellung zur nächsten Servicestelle.
10. Lassen Sie das Gerät niemals unbeaufsichtigt, während es in Betrieb ist.
11. Die Verwendung von nicht durch den Hersteller empfohlenem Zubehör kann zu einem Brand, Stromschlag oder zu Personenschäden führen.
12. Benutzen Sie das Gerät nicht im Freien.
13. Lassen Sie das Netzkabel nicht über die Tischkante oder die Kante der Arbeitsfläche hängen und verhindern Sie den Kontakt des Kabels mit heißen Oberflächen.
14. Stellen Sie das Gerät nicht auf oder in die Nähe eines heißen Gas- oder Elektroherds oder in einen heißen Ofen.



PRODUKTSICHERHEIT

15. Schalten Sie das Gerät bei Nichtgebrauch, vor dem Anbringen bzw. Abnehmen von Teilen und vor dem Reinigen aus (OFF) und ziehen Sie den Stecker aus der Netzsteckdose. Zur Trennung vom Stromnetz ziehen Sie den Netzstecker aus der Steckdose. Ziehen Sie niemals am Netzkabel.
16. Verwenden Sie zum Reinigen der Espressomaschine keine abrasiven Materialien wie Scheuermittel oder Stahlwolle.
17. Gehen Sie bei der Verwendung von heißem Dampf äußerst vorsichtig vor.
18. Verwenden Sie das Gerät nur für den vorgesehenen Zweck.
19. Bei Kontakt mit der Entkalkungslösung können Haut- oder Augenreizungen auftreten. Vermeiden Sie Haut- und Augenkontakt. Spülen Sie die Entkalkungslösung mit sauberem Wasser ab. Holen Sie nach Augenkontakt unverzüglich ärztlichen Rat ein.
20. Empfindliche Oberflächen können durch Kontakt mit der Entkalkungslösung beschädigt werden. Entfernen Sie alle Spritzer umgehend.
21. Hinweise zur Reinigung von Oberflächen, die mit Lebensmitteln in Berührung kommen, finden Sie im Abschnitt „Pflege und Reinigung“.
22. Die Heizelementoberfläche ist noch einige Zeit nach dem Gebrauch heiß. Berühren Sie keine heiße Oberfläche. Benutzen Sie die Griffe.
23. Kinder sollten beaufsichtigt werden, um sicherzustellen, dass sie nicht mit dem Gerät spielen.
24. Wenn das Netzkabel beschädigt ist, muss es vom Hersteller, dem Kundendienst des Herstellers oder von ähnlich geschultem Fachpersonal ausgetauscht werden, um Gefahren zu vermeiden.
25. Kinder dürfen das Gerät nur unter Aufsicht reinigen oder warten.
26. Die Kaffeemaschine darf während der Verwendung nicht in einen Schrank gestellt werden.





PRODUKTSICHERHEIT

27. Das Gerät ist für den Gebrauch im Haushalt und für ähnliche Anwendungen vorgesehen, beispielsweise:
- in Personalküchenbereichen in Geschäften, Büros und anderen Arbeitsumgebungen
 - auf Bauernhöfen
 - in Hotels, Motels und anderen Wohneinrichtungen
 - in Unterkünften mit Übernachtung und Frühstück.

HEBEN SIE DIESE ANLEITUNG GUT AUF

Sie finden die Anleitungen auch auf unserer Website: www.KitchenAid.de oder www.KitchenAid.eu

ELEKTRISCHE ANFORDERUNGEN

! WARNUNG



Stromschlaggefahr

Schukostecker benutzen.

Erdungskontakt nicht beseitigen.

Keinen Adapter benutzen.

Kein Verlängerungskabel benutzen.

Nichtbeachtung dieser Instruktionen kann zu Tod, Feuer oder Stromschlag führen.

Spannung: 220–240 V AC

Frequenz: 50–60 Hz

Leistung: 1470 Watt

HINWEIS: Wenn der Stecker nicht in die Steckdose passt, wenden Sie sich an einen qualifizierten Elektriker oder Servicetechniker. Ein Steckertausch sollte nur von einem Fachmann vorgenommen werden. Keine Adapter benutzen.

Verwenden Sie kein Verlängerungskabel. Wenn das Netzkabel zu kurz ist, lassen Sie von einem qualifizierten Elektriker oder Servicetechniker eine Steckdose in der Nähe des Geräts installieren.

Das Kabel sollte nicht über die Arbeits- oder Tischplatte hängen, wo Kinder daran ziehen oder aus Versehen darüber stolpern können.



PRODUKTSICHERHEIT

ENTSORGEN DES VERPACKUNGSMATERIALS

Das Verpackungsmaterial ist wiederverwertbar und mit dem Recycling-Symbol  versehen. Die verschiedenen Komponenten der Verpackung müssen daher verantwortungsvoll und in Übereinstimmung mit den geltenden Gesetzen und Vorschriften zur Abfallentsorgung entsorgt werden.

ENTSORGUNG VON ELEKTROGERÄTEN

Recycling des Produkts

- In Übereinstimmung mit den Anforderungen von Gesetzen zu Elektro- und Elektronik-Altgeräten (WEEE) in der EU und in Großbritannien ist dieses Gerät mit einer Markierung versehen.
- Sie leisten einen positiven Beitrag für den Schutz der Umwelt und die Gesundheit des Menschen, wenn Sie dieses Gerät einer gesonderten Abfallsammlung zuführen. Im unsortierten Siedlungsmüll könnte ein solches Gerät durch unsachgemäße Entsorgung negative Konsequenzen nach sich ziehen.



- Das Symbol  am Produkt oder der beiliegenden Dokumentation bedeutet, dass es nicht als Hausmüll entsorgt werden darf, sondern bei einer zuständigen Sammelstelle für die Entsorgung von Elektro- und Elektronikgeräten abgegeben werden muss.

Einzelheiten zu Behandlung, Verwertung und Recycling des Produktes erhalten Sie bei Ihrer Gemeindeverwaltung, Ihrem Abfallunternehmen oder dem Händler, bei dem Sie das Produkt gekauft haben.

KONFORMITÄTSERKLÄRUNG (EU)

Dieses Gerät wurde gemäß der Sicherheitsanforderungen folgender EU-Richtlinien entwickelt, gebaut und vertrieben: Niederspannungsrichtlinie 2014/35, EMV-Richtlinie 2014/30/EU, Richtlinie 92/42/EWG über Warmwasserheizkessel sowie Ökodesign-Richtlinie 2009/125/EG und Richtlinie 2002/95/EG zur Beschränkung der Verwendung bestimmter gefährlicher Stoffe in Elektro- und Elektronikgeräten (RoHS-Richtlinie).



GRUNDLAGEN

Reinigen Sie zunächst alle Teile und Zubehörteile (siehe Abschnitt „Pflege und Reinigung“). Stellen Sie die Espressomaschine auf eine trockene, ebene Oberfläche, zum Beispiel eine Arbeitsplatte oder einen Tisch.

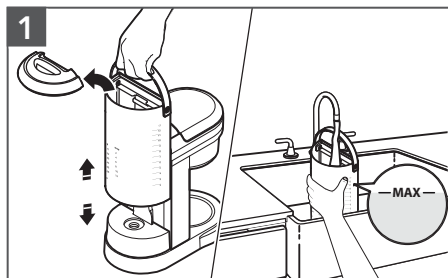

Füllen Sie den Wassertank mit frischem Wasser (max. 1,4 Liter). Setzen Sie den Deckel des Wassertanks wieder auf.

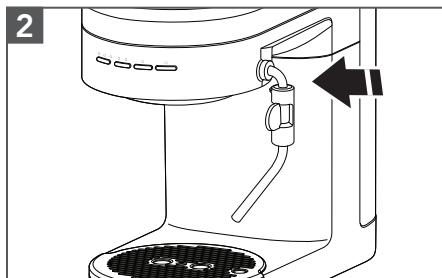

Setzen Sie die Dampfdüse ein, bis sie hörbar einrastet.

DEUTSCH

WICHTIG: Destilliertes Wasser oder Mineralwasser kann die Espressomaschine beschädigen. Verwenden Sie diese Wasserarten nicht für die Zubereitung von Espresso.

⚠️ WARNUNG

Stromschlaggefahr



Stecken Sie das Kabel in eine geerdete Steckdose.

Entfernen Sie den Erdungskontakt nicht.

Keinen Adapter benutzen.

Kein Verlängerungskabel benutzen.

Nichtbeachtung dieser Instruktionen kann zu Tod, Feuer oder Stromschlag führen.

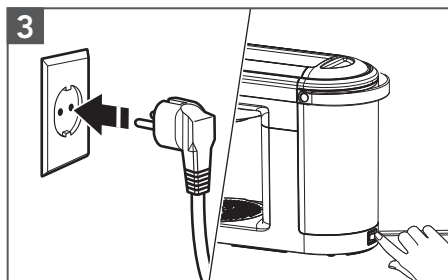

Stecken Sie den Netzstecker in eine Schutzkontaktsteckdose.

Bringen Sie den Ein-/Aus-Schalter in die Stellung „EIN (-)“.

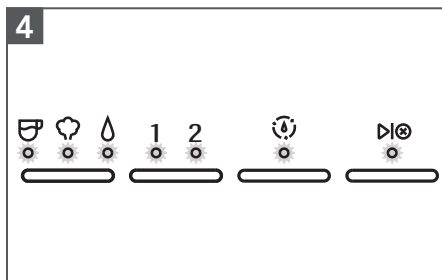

Die Maschine pumpt automatisch Wasser in den Erhitzer und beginnt mit dem Erhitzen. Wenn die Leuchten aufhören zu blinken, ist die Espressomaschine betriebsbereit.



GRUNDLAGEN

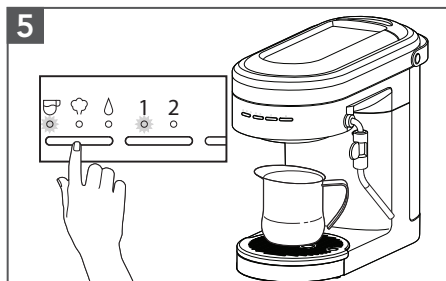

Um den Brühkopf zu spülen, stellen Sie einen Behälter unter den Brühkopf. Wählen Sie mithilfe der Modus-Taste „Espresso“ aus. Wählen Sie mithilfe der Dosiertaste **1** aus und drücken Sie die Taste **▶⊕**. Das Gerät spült Wasser durch den Brühkopf und stoppt automatisch, wenn der Zyklus abgeschlossen ist.

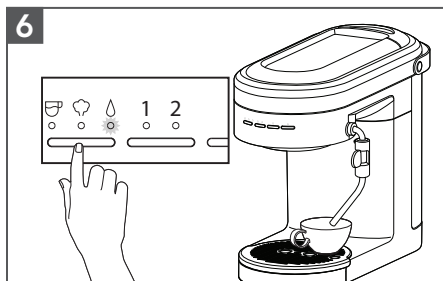

Um die Dampfdüse zu spülen, richten Sie die Dampfdüse in Richtung der Tropfschale oder in eine Tasse. Wählen Sie dann mithilfe der Modus-Taste „Heißes Wasser“ aus, und drücken Sie zum Starten auf **▶⊕**. Lassen Sie das Wasser 3 bis 5 Sekunden lang fließen, und drücken Sie dann auf **▶⊕**, um den Vorgang anzuhalten.

VERWENDUNG DES PRODUKTS

ZUBEREITUNG VON ESPRESSO

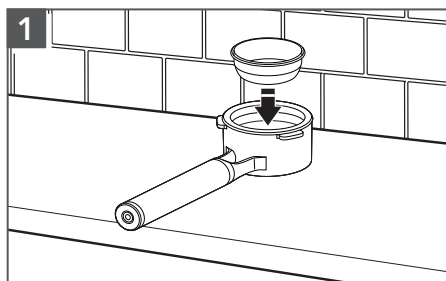



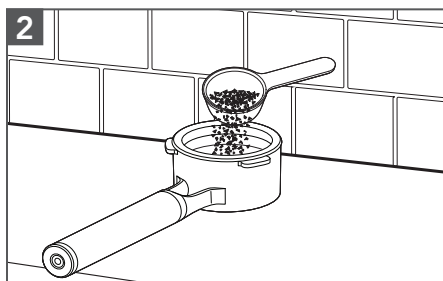





Wählen Sie den gewünschten Siebeinsatz aus (siehe „Übersicht zur Auswahl des Siebeinsatzes“). Drücken Sie den Siebeinsatz in den Siebträger, bis er einrastet.



Füllen Sie den Siebeinsatz mit fein gemahlendem Espresso-Kaffee (siehe „Übersicht zur Auswahl des Siebeinsatzes“ für Dosierungsempfehlungen).

ÜBERSICHT ZUR AUSWAHL DES SIEBEINSATZES

Siebeinsatz-Typ	Portionsgröße	Menge (Gramm)	Verwenden für
Einwandig 	Einfacher Espresso 	10–12	Frisch gemahlenden Bohnenkaffee
Einwandig 	Doppelter Espresso 	18–20	Frisch gemahlenden Bohnenkaffee
Doppelwandig 	Einfacher Espresso 	10–12	Vorgemahlenden Kaffee
Doppelwandig 	Doppelter Espresso 	18–20	Vorgemahlenden Kaffee





VERWENDUNG DES PRODUKTS

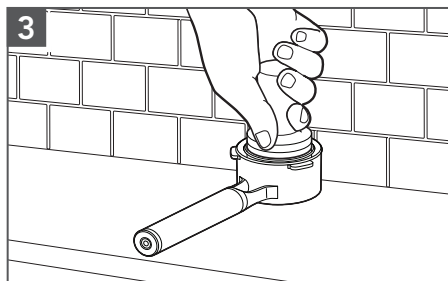

Klopfen Sie leicht an den Siebträger, um den gemahlene Kaffee gleichmäßig zu verteilen, und stellen Sie ihn auf eine ebene Fläche. Verwenden Sie den Stampfer, um den gemahlene Kaffee zu pressen. Streichen Sie überschüssiges Kaffeepulver vom Rand.

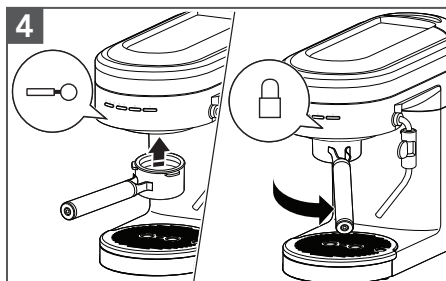

Platzieren Sie den Siebträger mit dem Griff in der entriegelten Position unter dem Brühkopf. Heben Sie den Siebträger an, um ihn in den Brühkopf einzusetzen, und drehen Sie ihn zum Verriegeln nach rechts.

DEUTSCH

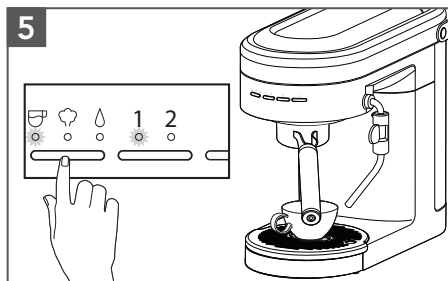

Wählen Sie mithilfe der Modus-Taste „Espresso“ aus. Wählen Sie mithilfe der Dosiertaste die gewünschte Espressogröße aus: 1 (~ 30 ml) oder 2 (~ 60 ml).

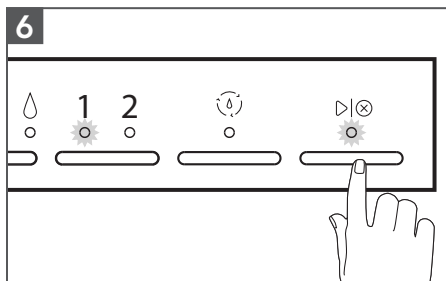

Drücken Sie auf ►|⊗, um den ausgewählten Espressozyklus zu starten.

HINWEIS: Entnehmen Sie den Siebträger nicht während des Brühvorgangs.

TIPP: Die Durchlaufdauer sollte sowohl bei einfachem als auch doppeltem Espresso zwischen 20 und 30 Sekunden liegen.

- Bei weniger als 20 Sekunden: Mahlgrad verringern und/oder stärker pressen.
- Bei mehr als 30 Sekunden: Mahlgrad erhöhen und/oder weniger stark pressen.





VERWENDUNG DES PRODUKTS

VERWENDEN DES AUFSCÄUMMODUS FÜR MILCH

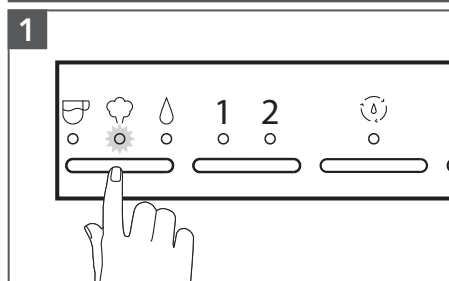



1 Wählen Sie mithilfe der Modus-Taste „Dampf“ aus. Das Gerät beginnt automatisch mit dem Erhitzen, was durch die blinkende Dampf-Leuchte angezeigt wird. Die Dampf-Leuchte leuchtet dauerhaft, sobald das Gerät zum Aufschäumen bereit ist.

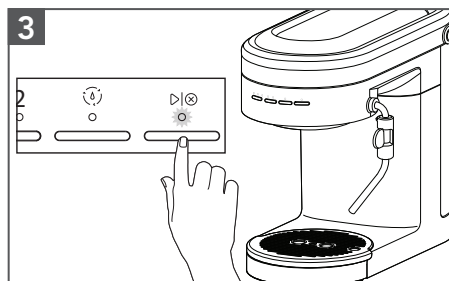

2 Füllen Sie den Krug zum Milchaufschäumen mit der gewünschten Menge kalter Milch.

TIPP: Bis zur Unterkante des Ausgießers füllen.



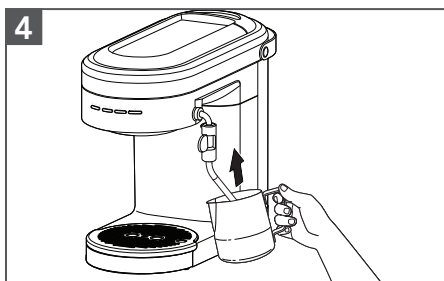

3 Neigen Sie die Dampfdüse in Richtung der Tropfschale oder in eine Tasse. Drücken Sie zum Starten auf die Taste . Sobald das Wasser zu Dampf wird, drücken Sie erneut auf , um den Vorgang anzuhalten.

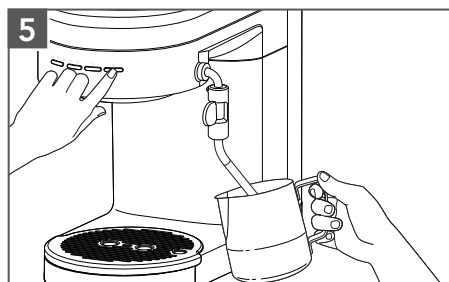

4 Richten Sie die Dampfdüse in die gewünschte Position aus. Tauchen Sie die Spitze der Dampfdüse bis knapp unter die Oberfläche der Milch in das Milchkrännchen.



5 Drücken Sie auf , um mit dem Aufschäumen zu beginnen. Schäumen Sie auf, bis die gewünschte Schaummenge und Temperatur erreicht sind. Um die Aufschäumfunktion zu stoppen, drücken Sie erneut auf . Um Spritzer zu vermeiden, warten Sie, bis kein Dampf mehr erzeugt wird, bevor Sie die Dampfdüse aus der Milch nehmen.



VERWENDUNG DES PRODUKTS

VERWENDEN DER HEISSWASSERFUNKTION

Die Dampfdüse kann ebenfalls heißes Wasser ausgeben, was sich hervorragend für Café Americano, Tee, heiße Schokolade usw. eignet. Außerdem können Sie heißes Wasser zum Vorheizen von Tassen verwenden.

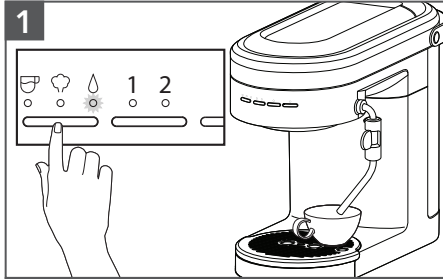

Wählen Sie mithilfe der Modus-Taste „Wasser“ aus.
Stellen Sie eine Tasse unter die Dampfdüse.

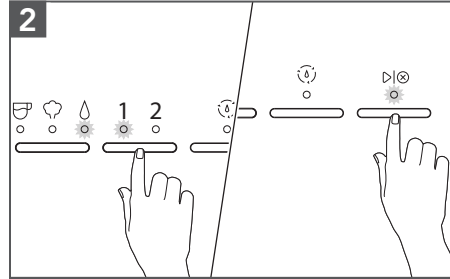

Wählen Sie mithilfe der Dosiertaste die Wassermenge aus: 1 (~ 118 ml) oder 2 (~ 177 ml).
Drücken Sie auf , um den Wasserzyklus zu starten. Wasser wird aus der Dampfdüse ausgegeben.



HINWEIS: Sie können den Zyklus unterbrechen, indem Sie auf  drücken, um die Wasserausgabe vor Abschluss des Zyklus anzuhalten.

PROGRAMMIERFUNKTION

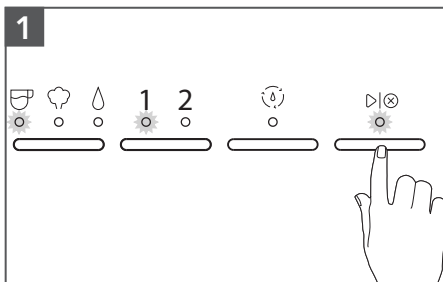

Die Espressomaschine ist mit einer Programmierfunktion ausgestattet. Alle benutzerdefinierten Einstellungen werden gespeichert, selbst wenn die Stromversorgung des Geräts unterbrochen wird.

PROGRAMMIEREN DER ESPRESSO- UND HEISSWASSERMENGE

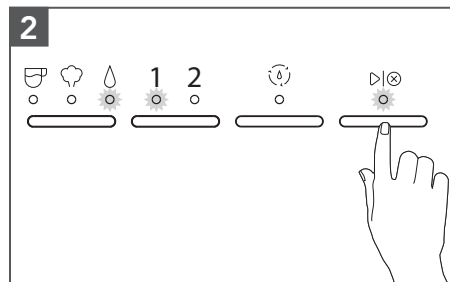

So ändern Sie die vorprogrammierte Espresso-Menge für 1 / 2: Wählen Sie mithilfe der Modus-Taste „Espresso“ aus. Wählen Sie die Portionsgröße aus, die Sie programmieren möchten (1 oder 2). Halten Sie die Taste  gedrückt, bis die gewünschte Espresso-Menge in Ihrer Tasse erreicht ist. Während der Programmierung der ausgewählten Portionsgröße blinken die Leuchten der Dosiertaste und der Taste . Nach Abschluss der Programmierung hören die Leuchten auf zu blinken.



So ändern Sie die vorprogrammierte Wassermenge für 1 / 2: Wählen Sie mithilfe der Modus-Taste „Wasser“ aus. Wählen Sie die Portionsgröße aus, die Sie programmieren möchten (1 oder 2). Halten Sie die Taste  gedrückt, bis die gewünschte Wassermenge in Ihrer Tasse erreicht ist. Während der Programmierung der ausgewählten Portionsgröße blinken die Leuchten der Dosiertaste und der Taste . Nach Abschluss der Programmierung hören die Leuchten auf zu blinken.

DEUTSCH

PROGRAMMIERFUNKTION

TIPP: Um das Gerät auf die Werkseinstellung zurückzusetzen, halten Sie die Dosiertaste 3 Sekunden lang gedrückt. Das Ändern der Werkseinstellungen für die Espresso- oder Wassermenge kann die erwünschte Leistung der Maschine beeinträchtigen.

PROGRAMMIEREN DER WASSERTEMPERATUR UND WASSERHÄRTE

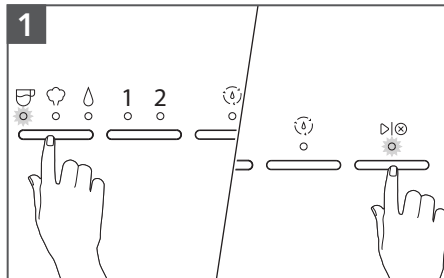

So ändern Sie die vorprogrammierte Wassertemperatur: Wählen Sie mithilfe der Modus-Taste „Espresso“ aus, und halten Sie die Taste 3 Sekunden lang gedrückt. Die Kontrollleuchten zeigen die werkseitige Standardeinstellung oder die zuvor gespeicherte Einstellung an (siehe Kontrollleuchten-Übersicht). Schalten Sie mithilfe der Modus-Taste zwischen Niedrig/Mittel/Hoch um, um die gewünschte Temperatur auszuwählen. Um Ihre Auswahl zu speichern, drücken Sie auf oder warten Sie 10 Sekunden.

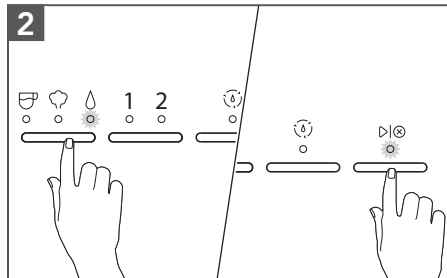

So ändern Sie die vorprogrammierte Wasserhärte: Wählen Sie mithilfe der Modus-Taste „Wasser“ aus, und halten Sie die Taste 3 Sekunden lang gedrückt. Die Kontrollleuchten zeigen die werkseitige Standardeinstellung oder die zuvor gespeicherte Einstellung an (siehe Kontrollleuchten-Übersicht). Schalten Sie mithilfe der Modus-Taste zwischen Niedrig/Mittel/Hoch um, um die gewünschte Wasserhärte auszuwählen. Um Ihre Auswahl zu speichern, drücken Sie auf oder warten Sie 10 Sekunden.

KONTROLLLEUCHTEN-ÜBERSICHT

Wassertemperatur oder Wasserhärte			
Niedrig			
Mittel			
Hoch			

HINWEIS: Wasserhärte – Niedrig: 0 bis 60 ppm
Mittel: 60 bis 120 ppm
Hoch: über 120 ppm

TIPP: Um das Gerät auf die Werkseinstellung zurückzusetzen, halten Sie die Dosiertaste 3 Sekunden lang gedrückt. Alle Kontrollleuchten blinken, um anzuzeigen, dass alle Einstellungen zurückgesetzt wurden.



PFLEGE UND REINIGUNG

Um optimale Ergebnisse zu erzielen, reinigen Sie die Espressomaschine und das Zubehör regelmäßig.

WICHTIG: Ziehen Sie vor dem Reinigen den Netzstecker der Espressomaschine. Lassen Sie die Espressomaschine und das Zubehör abkühlen.

HINWEIS: Verwenden Sie keine Scheuermittel oder Scheuerhilfen (Topfreiniger), um die Espressomaschine, Teile oder Zubehör zu reinigen. Tauchen Sie die Espressomaschine oder das Kabel nicht in Wasser oder andere Flüssigkeiten.

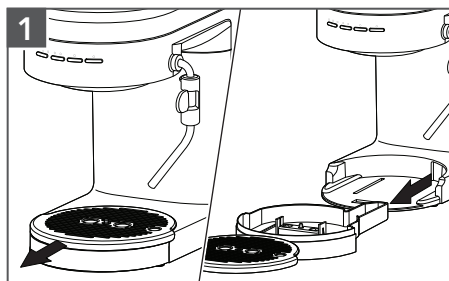

1 Wenn sich die Tropfschalen-Anzeige hebt und über der Tropfschalenplatte sichtbar wird, leeren Sie die Tropfschale, und spülen Sie sie mit warmem Wasser ab.

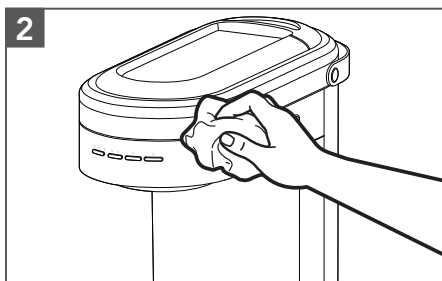

2 Wischen Sie das Gehäuse der Espressomaschine und den Brühkopf mit einem sauberen weichen, feuchten Tuch ab.

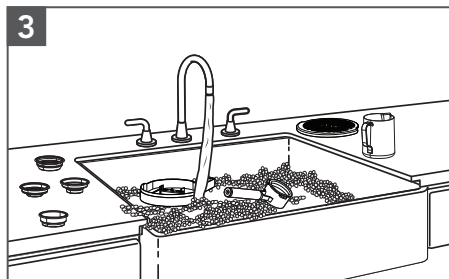

3 Waschen Sie die Tropfschale, den Siebträger, die Siebeinsätze, das Milchkännchen und die Tropfschalenplatte in warmem Seifenwasser, und spülen Sie alles mit sauberem Wasser ab. Verwenden Sie ein trockenes, weiches Tuch zum Abtrocknen.

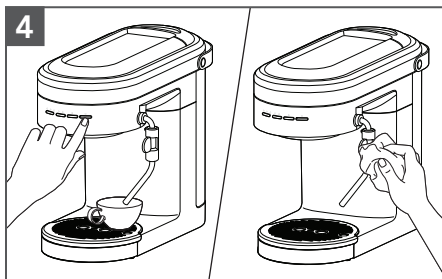

4 Reinigen Sie die Dampfdüse nach jedem Gebrauch. Wählen Sie mithilfe der Modus-Taste „Wasser“ aus. Platzieren Sie die Dampfdüse über der Tropfschale oder in eine Tasse. Drücken Sie auf **▶|⊗**, und warten Sie 3 bis 5 Sekunden. Drücken Sie zum Anhalten auf **▶|⊗**. Wischen Sie die Außenseite der Dampfdüse mit einem weichen, feuchten Tuch ab.

HINWEIS: Um die Dampfdüse zu entfernen, drücken Sie auf die Entriegelungstaste der Dampfdüse.

PFLEGE UND REINIGUNG

ENTKALKEN DER ESPRESSOMASCHINE

Das Entkalkungsprogramm ermöglicht ein einfaches und effektives Entkalken Ihrer Espressomaschine. Entkalken Sie die Espressomaschine regelmäßig, jedoch spätestens dann, wenn die „Reinigen (☼)“-Leuchte blinkt. Die erforderliche Entkalkungshäufigkeit hängt von der Wasserhärte in Ihrer Region ab. Deshalb ist es wichtig, die Espressomaschine entsprechend der jeweiligen Wasserhärte zu programmieren.

HINWEIS: Der Entkalkungsvorgang durchläuft 4 Phasen, dauert ca. 10 Minuten und muss vor der nächsten Verwendung abgeschlossen werden. Sie können das Entkalkungsprogramm jederzeit unterbrechen, indem Sie auf **▶|⊗** drücken. Um es fortzusetzen, drücken Sie ebenfalls auf **▶|⊗**.

WICHTIG: Verwenden Sie ausschließlich Entkalkungslösung für Espressomaschinen.

DURCHFÜHREN DER BRÜHKOPF-ENTKALKUNG

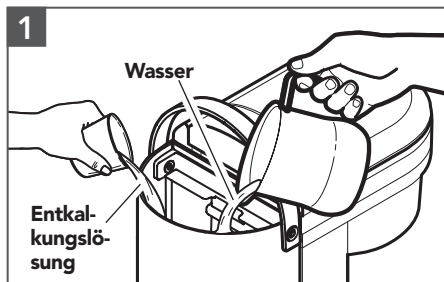

Füllen Sie 250 ml Wasser und 125 ml Entkalkungslösung in den Wassertank.
HINWEIS: Der Reinigungszyklus ist auf die oben genannten Mengen an Wasser und Entkalkungslösung ausgelegt.
Der Zyklus kann nicht mit einer geringeren Menge als oben angegeben durchgeführt werden.

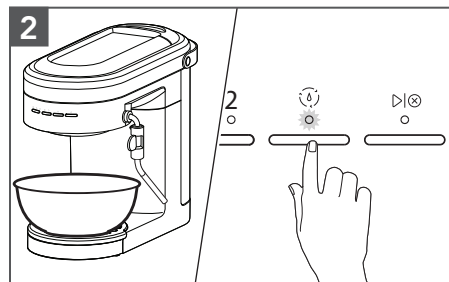

Phase 1: Stellen Sie einen Behälter (~0,5 l) auf die Tropfschale unter den Brühkopf. Halten Sie die Reinigungszyklus-Taste (☼) 3 Sekunden lang oder so lange gedrückt, bis die Reinigungsleuchte dauerhaft leuchtet. Drücken Sie dann auf **▶|⊗**, um die erste Entkalkungsphase zu starten.
„Start-/Abbruch“ (▶|⊗) blinkt schnell, sobald die erste Phase abgeschlossen ist. Entleeren Sie den Behälter.

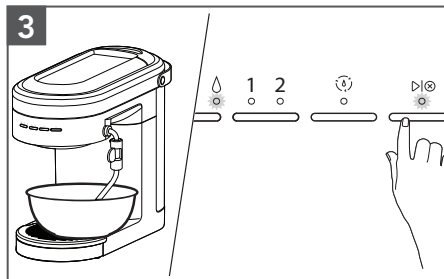

Phase 2: Stellen Sie den Behälter (~0,5 l) unter die Dampfduse. Drücken Sie dann auf **▶|⊗**. „Start-/Abbruch“ (▶|⊗) und die Wassermodus-Leuchte blinken schnell, sobald die zweite Phase abgeschlossen ist. Entleeren Sie den Behälter.

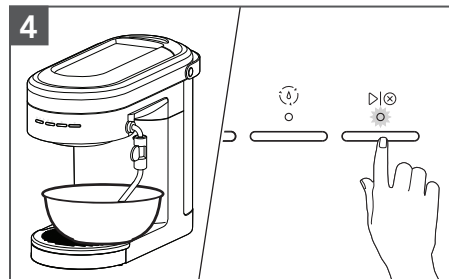

Phase 3: Stellen Sie den Behälter (~0,5 l) unter die Dampfduse. Entleeren und spülen Sie den Wassertank, und füllen Sie ihn anschließend bis zur Markierung für die maximale Füllhöhe mit frischem Wasser. Setzen Sie den Wassertank wieder ein. Drücken Sie die Taste **▶|⊗**. „Start-/Abbruch“ (▶|⊗) blinkt schnell, sobald die dritte Phase abgeschlossen ist. Entleeren Sie den Behälter.



PFLEGE UND REINIGUNG

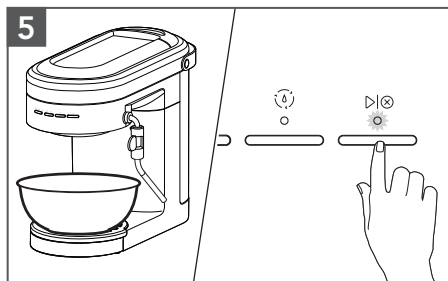

Phase 4: Stellen Sie den Behälter (~0,5 l) auf die Tropfschale unter den Brühkopf. Drücken Sie dann auf **▶⊗**. Die Reinigungsleuchte **⊗** und die Leuchte der Taste **▶⊗** blinken schnell, sobald die vierte und letzte Phase abgeschlossen ist. Entleeren Sie den Behälter. Drücken Sie auf **▶⊗**, um den Reinigungszyklus abzuschließen. Die Maschine kehrt in den Heizmodus zurück.

PFLEGE BEI LAGERUNG IM WINTER

WICHTIG: Verwenden und lagern Sie Ihre Espressomaschine an einem frostgeschützten Ort, um Schäden zu vermeiden. Da sich noch etwas Wasser im Gerät befindet, kann das Produkt durch Gefrieren beschädigt werden. Spülen Sie Ihre Espressomaschine aus, wenn Sie sie bei Frost aufbewahren oder bewegen.

Um die Espressomaschine auszuspülen, stellen Sie sicher, dass die Dampfdüse angeschlossen und der Wassertank mindestens halb voll ist.

1. Stellen Sie eine Tasse unter die Dampfdüse.
2. Schalten Sie die Espressomaschine ein, und wählen Sie mithilfe der Modus-Taste „Dampf“ aus. Drücken Sie auf „Start/Abbruch“ (**▶⊗**). Sobald Dampf erzeugt wird, lassen Sie für etwa 10 Sekunden Dampf durch die Dampfdüse ab. Entfernen Sie anschließend den Wassertank und lassen Sie das in der Maschine verbleibende Wasser durch die Dampfdüse ablaufen.
3. Der Ausspülzyklus ist abgeschlossen, sobald die Espressomaschine anhält und die Wassermodus-Leuchte blinkt.
4. Schalten Sie den Ein-/Aus-Schalter (Symbol) auf „Aus“. Leeren Sie den Wassertank, und setzen Sie ihn wieder ein. Ziehen Sie dann den Netzstecker der Espressomaschine.



PROBLEMBEHEBUNG

⚠️ WARNUNG

Stromschlaggefahr



Stecken Sie das Kabel in eine geerdete Steckdose.

Entfernen Sie den Erdungskontakt nicht.

Keinen Adapter benutzen.

Kein Verlängerungskabel benutzen.

Nichtbeachtung dieser Instruktionen kann zu Tod, Feuer oder Stromschlag führen.

Problem	Lösung
Die Espressomaschine startet nicht	Prüfen Sie, ob die Espressomaschine sicher an eine Schutzkontaktsteckdose angeschlossen ist.
	Prüfen Sie, ob der Ein-/Aus-Schalter eingeschaltet ist.
	Wenn Sie einen Sicherungskasten haben, stellen Sie sicher, dass der Stromkreis geschlossen ist.
Espresso fließt langsam oder tropft lediglich	Der Kaffee ist zu fein gemahlen. Verwenden Sie einen etwas gröbereren Mahlgrad.
	Der Kaffee wurde zu stark gepresst. Pressen Sie etwas weniger stark mit einem Kraftaufwand von 15 bis 20 kg.
	Der Siebeinsatz kann verstopft sein. Verwenden Sie eine Nadel, um die Öffnung(en) von Verstopfungen zu befreien.
Espresso fließt zu schnell	Das Gerät muss möglicherweise entkalkt werden. Siehe dazu den Abschnitt „Entkalken der Espressomaschine“.
	Der Kaffee ist zu grob gemahlen. Verwenden Sie einen etwas feineren Mahlgrad.
	Es ist nicht genügend Kaffee im Siebeinsatz. Erhöhen Sie die Kaffeemenge. Siehe „Übersicht zur Auswahl des Siebeinsatzes“.
Espresso fließt über den Rand des Siebträgers	Der Kaffee ist zu leicht gepresst. Pressen Sie etwas stärker mit einem Kraftaufwand von 15 bis 20 kg.
	Der Siebträger ist nicht richtig in den Brühkopf eingesetzt. Stellen Sie sicher, dass der Siebträger vollständig eingesetzt und gedreht ist, bis der Griff am Verriegelungssymbol ausgerichtet ist.
	Kaffeepulver befindet sich auf dem Rand des Siebeinsatzes. Wischen Sie überschüssiges Kaffeepulver ab, um sicherzustellen, dass er ordnungsgemäß im Brühkopf sitzt.
Die Dampfdüse erzeugt kein heißes Wasser/keinen Dampf	Es ist zu viel Kaffee im Siebeinsatz. Verwenden Sie eine geringere Menge Kaffee. Siehe „Übersicht zur Auswahl des Siebeinsatzes“.
	Die Betriebstemperatur wurde nicht erreicht. Warten Sie, bis die Maschine die Betriebstemperatur erreicht hat.
Dampf/heißes Wasser kommt langsam aus der Dampfdüse	Die Dampfdüse ist teilweise verstopft. Entfernen Sie die Dampfdüse von der Espressomaschine. Weichen Sie sie in Reinigungslösung ein, und verwenden Sie eine Nadel, um die Öffnung von Verstopfungen zu befreien. Spülen Sie sie anschließend mit klarem Wasser ab.
	Das Gerät muss möglicherweise entkalkt werden. Siehe dazu den Abschnitt „Entkalken der Espressomaschine“.





PROBLEMBEHEBUNG

Problem	Lösung
Es wird keine Crema erzeugt	Der Kaffee ist zu grob gemahlen. Verwenden Sie einen etwas feineren Mahlgrad.
	Der Kaffee ist zu leicht gepresst. Pressen Sie etwas stärker mit einem Kraftaufwand von 15 bis 20 kg.
	Der einwandige Siebeinsatz wurde möglicherweise mit vorgemahlenem Kaffee verwendet. Weitere Informationen finden Sie in der „Übersicht zur Auswahl des Siebeinsatzes“.
Ein Klopf-/Pumpgeräusch tritt während des Espresso-, Dampf- oder Heißwasserzyklus auf	Die Espressomaschine befindet sich im normalen Betrieb, daher ist keine Maßnahme erforderlich.
Alle Modus-/Dosier-Leuchten blinken	Die Maschine befindet sich im Schutzmodus, um eine Überhitzung der Pumpe zu vermeiden. Schalten Sie das Gerät für 7,5 Minuten aus.
Die Dampfleuchte und alle Dosier-Leuchten blinken	Die Maschine befindet sich im Schutzmodus, um eine Überhitzung zu vermeiden. Schalten Sie das Gerät für 10 Minuten aus.
Die Wasserleuchte blinkt kontinuierlich	Stellen Sie sicher, dass sich Wasser im Wassertank befindet und dass der Wassertank ordnungsgemäß eingesetzt ist.
	Die Dampfdüse ist verstopft. Entfernen Sie die Dampfdüse von der Espressomaschine, und reinigen Sie sie gründlich.
	Das Kaffeepulver im Siebeinsatz ist zu fein. Stellen Sie einen gröberen Mahlgrad ein. Bei Verwendung eines doppelwandigen Siebeinsatzes reinigen Sie die Austrittsöffnung mit einer Nadel.
Alle Leuchten blinken gleichzeitig	Schalten Sie die Espressomaschine aus, und ziehen Sie den Netzstecker für ca. 10 Minuten. Schließen Sie den Netzstecker anschließend wieder an, und schalten Sie das Gerät wieder ein. Wenn das Problem weiterhin besteht, verständigen Sie den Kundendienst.
Alle Leuchten sind ständig eingeschaltet	Wenn das Problem erneut auftritt, ziehen Sie den Netzstecker der Maschine für ca. 5 Minuten. Schließen Sie den Netzstecker anschließend wieder an und schalten Sie das Gerät wieder ein. Führen Sie dann einen vollständigen Reinigungszyklus durch.
Wenn das Problem nicht auf einen der oben genannten Punkte zurückzuführen ist	Informationen zur Veranlassung von Reparaturen finden Sie im Abschnitt „KitchenAid Garantie („Garantie“) Bedingungen“. Bringen Sie die Espressomaschine nicht zum Händler zurück – dort ist keine Reparatur möglich.

DEUTSCH



KITCHENAID GARANTIE ("GARANTIE") BEDINGUNGEN

für Deutschland - Belgien - die Schweiz - Österreich - Luxemburg

FÜR DEUTSCHLAND - ÖSTERREICH - LUXEMBURG:

Dem Endkunden, der zugleich Verbraucher ist, gewährt die KitchenAid Europa, Inc. Nijverheidslaan 3, Box 5, 1853 Strombeek-Bever, Belgien ("**Garantiegeber**") eine Garantie gemäß den nachstehenden Bedingungen.

Die Garantie gilt zusätzlich zu den dem Endkunden gegen den Verkäufer des Produktes zustehenden gesetzlichen Gewährleistungsrechten und schränkt diese nicht ein.

FÜR BELGIEN:

Dem Endkunden, der zugleich Verbraucher ist, gewährt die KitchenAid Europa, Inc. BUIV, Nijverheidslaan 3, Box 5, 1853 Strombeek-Bever, Belgien, USt-IdNr.: BE 0441.626.053 RPR Brüssel („**Garantiegeber**“) eine Garantie gemäß den nachstehenden Bedingungen.

Die Garantie gilt zusätzlich zu den dem Endkunden gegen den Verkäufer des Produktes zustehenden gesetzlichen Gewährleistungsrechten und schränkt diese nicht ein. Insbesondere profitieren Sie als Verbraucher rechtmäßig von einer zweijährigen gesetzlichen Konformitätsgarantie gegenüber dem Verkäufer, wie sie in der nationalen Gesetzgebung für den Verkauf von Konsumgütern festgelegt ist (Artikel 1649bis bis 1649octies des belgischen Code Civil), sowie von der gesetzlichen Garantie in Bezug auf versteckte Mängel (Artikel 1641 bis 1649 des belgischen Code Civil).

FÜR DIE SCHWEIZ:

Dem Endkunden, der zugleich Verbraucher ist, gewährt die KitchenAid Europa, Inc. Nijverheidslaan 3, Box 5, 1853 Strombeek-Bever, Belgien („**Garantiegeber**“) eine Garantie gemäß den nachstehenden Bedingungen.

Die Garantie gilt zusätzlich zu den dem Endkunden gegen den Verkäufer des Produktes zustehenden gesetzlichen Gewährleistungsrechten, die in bestimmten Fällen weiter gefasst sein können als die hier aufgeführten Rechte, und schränkt diese nicht ein.

1) UMFANG DER GARANTIE UND GARANTIEBEDINGUNGEN

- a) Der Garantiegeber gewährt die Garantie für die unter 1.b) genannten Produkte, die ein Verbraucher von einem Händler oder einem Unternehmen der KitchenAid Gruppe innerhalb der Länder im Europäischen Wirtschaftsraum, in Moldau, Montenegro, Russland, Schweiz oder der Türkei gekauft hat.
- b) **NUR FÜR LUXEMBURG:** Die Garantie gilt nur insoweit, als sich das Produkt, für das die Dienstleistungen im Rahmen der Garantie angefordert werden, in einem der unter Artikel 1.a) oben aufgeführten Länder befindet.
- c) Die Garantiefrist hängt von dem jeweiligen Produkt ab und ist wie folgt:
 - SKES6403 Zwei Jahre Komplettgarantie ab dem Kaufdatum.**
 - SKES6503 Fünf Jahre Komplettgarantie ab dem Kaufdatum.**
- d) Die Garantiefrist beginnt mit dem Kaufdatum, d.h. dem Datum, an dem ein Verbraucher das Produkt bei einem Händler oder einem Unternehmen der KitchenAid Gruppe gekauft hat.
- e) Die Garantie bezieht sich auf die Mangelfreiheit des Produkts.





KITCHENAID GARANTIE ("GARANTIE") BEDINGUNGEN

f) Sollte während der Garantiefrist ein Mangel auftreten, so gewährt der Garantiegeber dem Verbraucher im Rahmen dieser Garantie die folgenden Leistungen nach Wahl des Garantiegebers:

- Reparatur des mangelhaften Produkts oder Produktteils oder
- Austausch des Produkts oder Produktteils. Sofern ein Produkt nicht mehr verfügbar ist, ist der Garantiegeber berechtigt, das Produkt gegen ein gleich- oder höherwertiges Produkt auszutauschen.

g) Sofern der Verbraucher die Garantie in Anspruch nehmen will, hat er sich an die länderspezifischen KitchenAid-Kundendienstzentren oder direkt an den Garantiegeber unter KitchenAid Europa, Inc. Nijverheidslaan 3, Box 5, 1853 Strombeek-Bever, Belgien;

Email-Adresse **DEUTSCHLAND:** CONSUMERCARE.DE@kitchenaid.eu

Email-Adresse **BELGIEN:** CONSUMERCARE.BE@kitchenaid.eu

Email-Adresse **ÖSTERREICH:** CONSUMERCARE.AT@kitchenaid.eu

zu wenden. Die länderspezifischen KitchenAid-Kundendienstzentren können unter der Telefonnummer 00800 3810 4026 erfragt werden.

FÜR DIE SCHWEIZ:

Novissa AG

Schulstrasse 1a

CH-2572 Sutz

Telefonnummer: +41 32 475 10 10

E-Mail-Adresse: info@novissa.ch

Novissa Service Center

VEBO Genossenschaft

Haselweg 2

CH-4528 Zuchwil

Telefonnummer: 032 686 58 50

E-Mail: service@novissa.ch

FÜR LUXEMBURG:

GROUP LOUISIANA S.A.

5 Rue du Château d'Eau

L-3364 LEUDELANGE

Telefonnummer: +352 37 20 44 504

Email-Adresse: myriam.grof@grlou.com

NUR FÜR DEUTSCHLAND:

Der Garantiegeber bzw. das KitchenAid-Kundendienstzentrum wird entscheiden, welche Garantieleistung erbracht wird (Austausch des Produkts oder eines Produktteils oder Reparatur) und ob eine Einsendung des Produkts oder Produktteils erforderlich ist.



KITCHENAID GARANTIE ("GARANTIE") BEDINGUNGEN

h) Die Kosten für die Reparatur, einschließlich der Ersatzteile, und die Portokosten für die Lieferung eines mangelfreien Produkts oder Produktteils trägt der Garantiegeber. Ebenso trägt der Garantiegeber die Portokosten für die Rücksendung des mangelhaften Produkts oder Produktteils, sofern die Einsendung des Produkts oder Produktteils von dem Garantiegeber oder dem länderspezifischen KitchenAid-Kundendienstzentrum gefordert wurde. Der Verbraucher hat jedoch die Kosten für eine angemessene Versendungsverpackung des Produkts bzw. des Produktteils zu tragen.

i) Voraussetzung für die Inanspruchnahme der Garantie ist die Vorlage des Kassenbelegs oder der Rechnung.

2) EINSCHRÄNKUNGEN DER GARANTIE

a) Die Garantie gilt nur für Produkte, die für private Zwecke genutzt werden. Wenn die Produkte für berufliche oder gewerbliche Zwecke verwendet werden, gilt die Garantie nicht.

b) Die Garantie gilt nicht im Fall von normalem Verschleiß, unsachgemäßer oder missbräuchlicher Verwendung, Nichtbeachtung der Gebrauchsanweisung, Gebrauch des Produkts bei falscher elektrischer Spannung, Installation und Betrieb unter Verletzung der geltenden elektrischen Vorschriften, Gewaltanwendung (z.B. Schläge).

c) Die Garantie gilt nicht, wenn das Produkt verändert oder umgebaut wurde, z.B. Umbauten von 120-V-Geräten zu 220-240-V-Geräten.

d) Garantieleistungen bewirken weder eine Verlängerung der Garantiefrist, noch setzen sie eine neue Garantiefrist in Lauf. Die Garantiefrist für eingebaute Ersatzteile endet mit der Garantiefrist für das ganze Gerät.

e) **Nur für DEUTSCHLAND:** Weitergehende oder andere Ansprüche insbesondere Ansprüche auf Schadensersatz sind soweit eine Haftung nicht zwingend gesetzlich vorgeschrieben ist, ausgeschlossen.

Nach Ablauf der Garantiefrist oder für Produkte für die die Garantie nicht gilt, stehen dem Endkunden die KitchenAid-Kundendienstzentren für Fragen und Informationen trotzdem zur Verfügung.

Für allgemeine Fragen stehen Ihnen Mitarbeiter unter der folgenden Telefonnummer zur Verfügung: DEUTSCHLAND - BELGIEN - ÖSTERREICH: 00800 3810 4026

Weitere Informationen erhalten Sie auch auf unserer Website: www.Kitchenaid.eu, www.kitchenaid.ch (für die Schweiz) und www.grouplouisiana.com (für Luxemburg).

PRODUKTREGISTRIERUNG

Registrieren Sie jetzt Ihr neues KitchenAid Gerät unter:
<http://www.kitchenaid.eu/register>

©2021 Alle Rechte vorbehalten.

