

- Ⓓ **Montageanleitung**
- Ⓐ **Handleiding voor de montage**
- Ⓓ **Montaj talimat**
- Ⓕ **Noticia de montage**
- Ⓒ **Montážní návod**
- Ⓗ **Szerelési útmutató**
- Ⓖ **Assembly Instructions**
- Ⓟ **Instrukcja montażu**
- Ⓡ **Инструкция по монтажу**
- Ⓘ **Istruzioni di montaggio**
- Ⓚ **Návod na montáž**
- Ⓡ **Instrucțiuni de montaj**
- Ⓔ **Instrucciones de montaje**
- Ⓓ **Montaj Talimat**

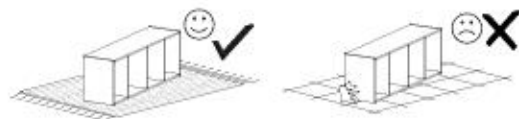

nr	L[mm]	B[mm]	E[mm]	Menge	Colt
1	1954	400	16	1	1/1
2	1954	400	16	1	1/1
3	200	401	16	1	1/1
4	166	378	16	1	1/1
5	166	325	16	3	1/1
6	166	325	16	1	1/1
7	1956	176	3	1	1/1

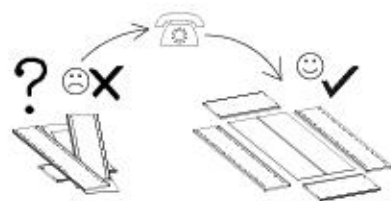
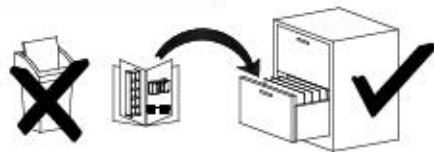
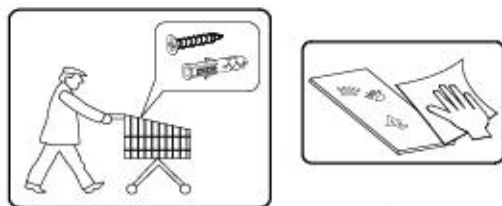
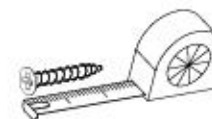
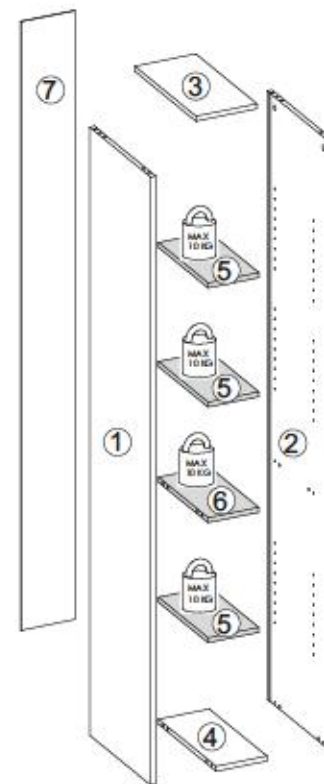

B1 ø8x35 x12	I7a  x4	I7b  x4	G36  4x30 x4	G34  3,5x16 x1
K1  x12	K10  x12	F4  x12	M11  x1	G50  3x20 x4
P10  x4				



I

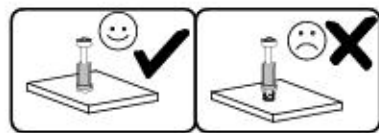
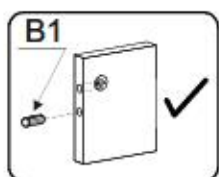
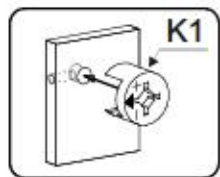
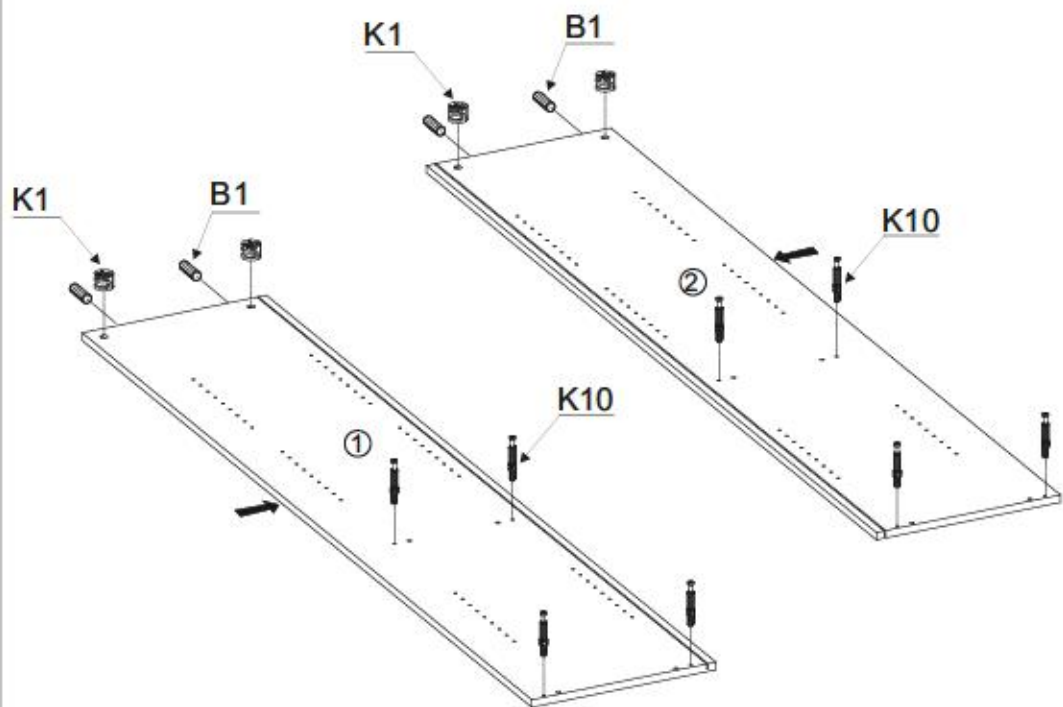
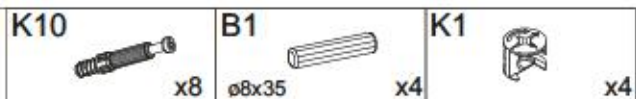

II

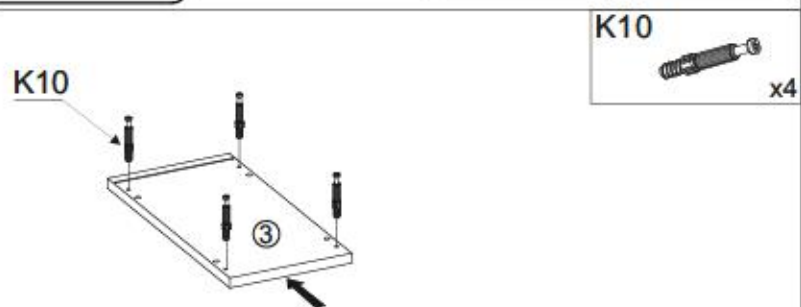

III

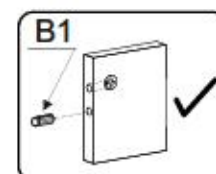
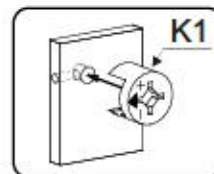
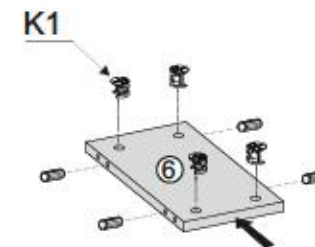
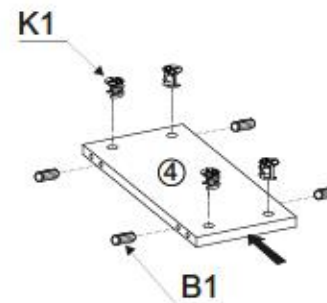
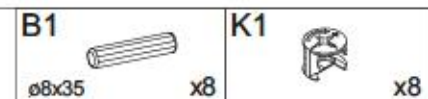

IV

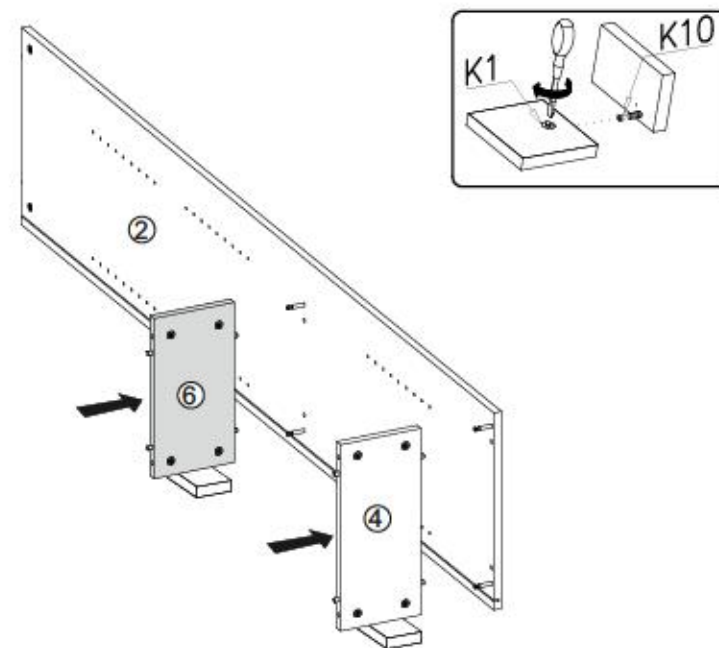
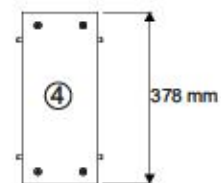
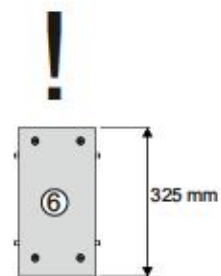

5/11

CITY / GIRON 20



V

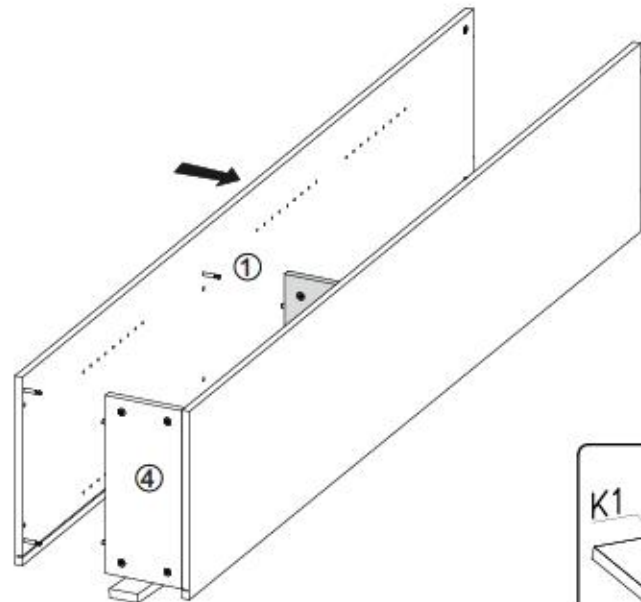

VI

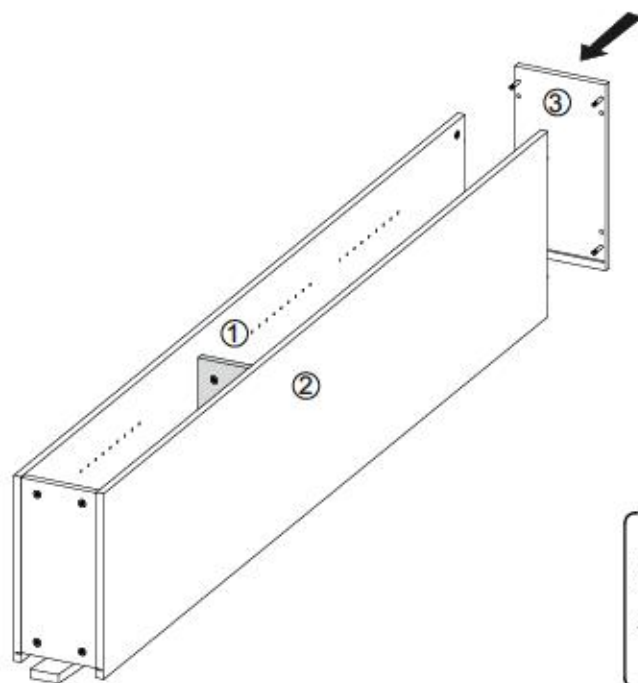

6/11

CITY / GIRON 20



VII

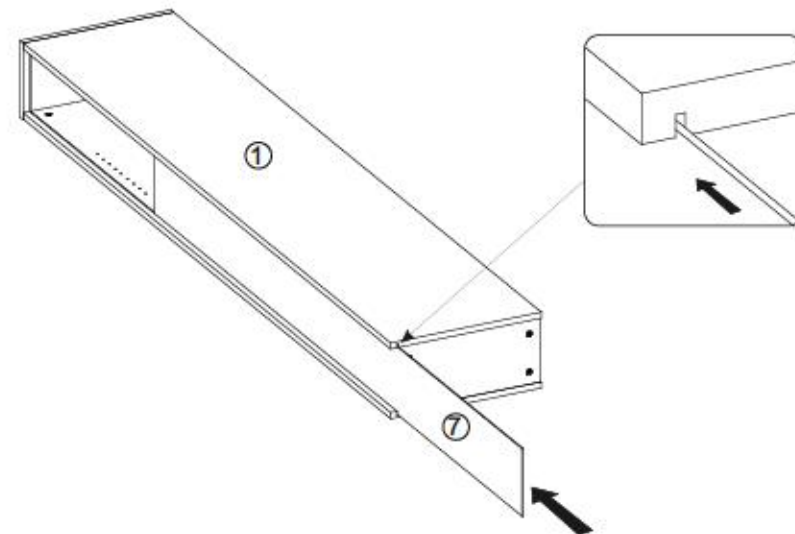

VIII

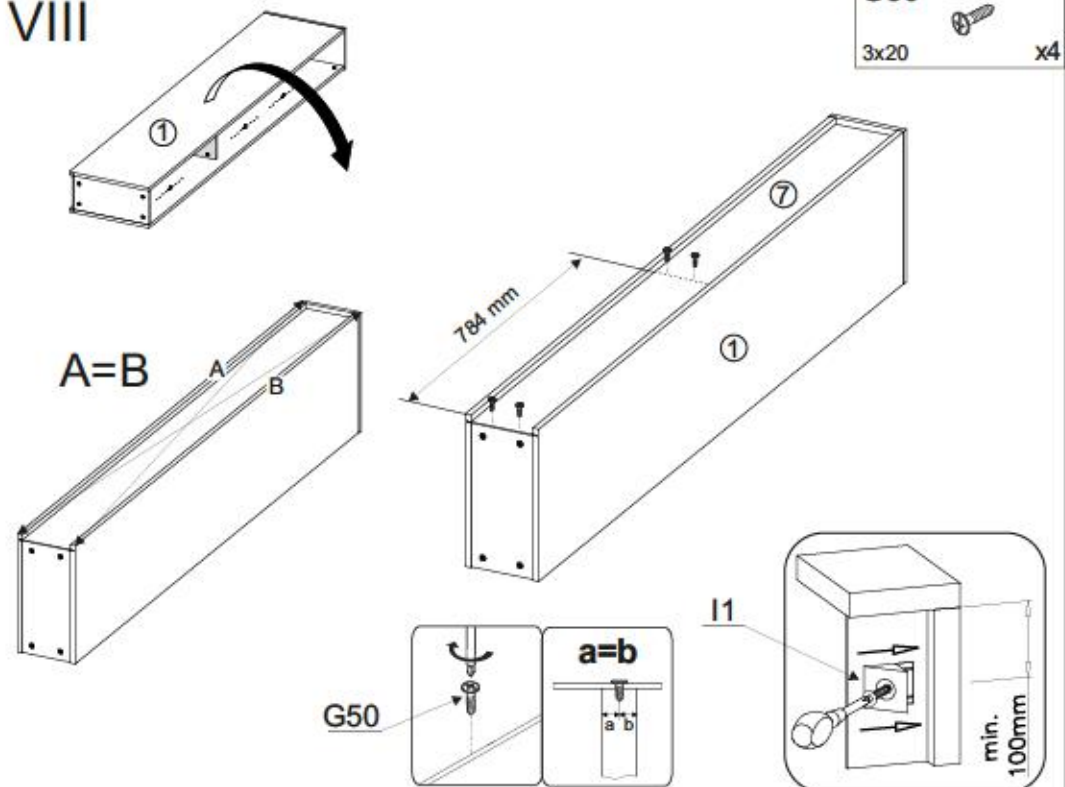



IX

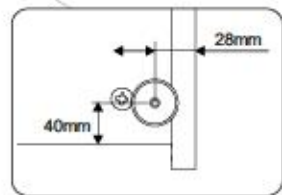
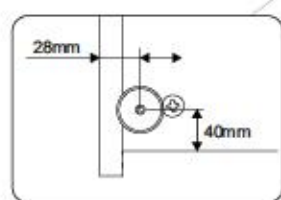
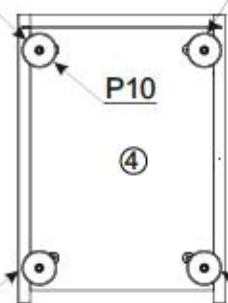
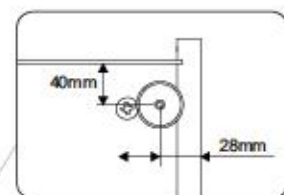
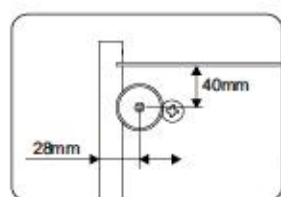
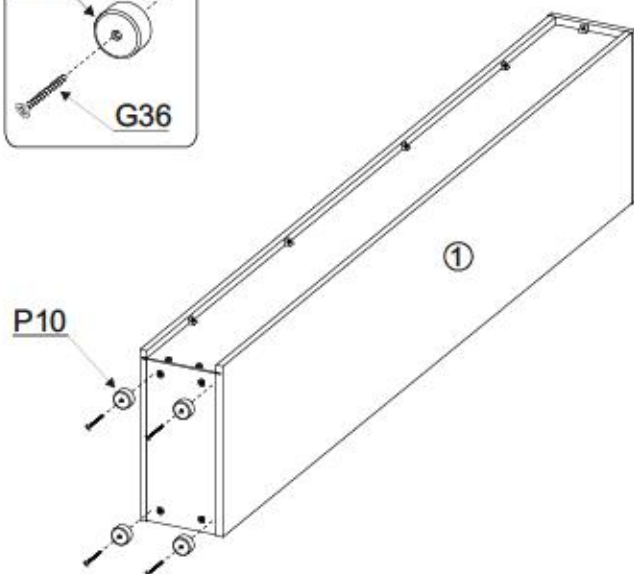
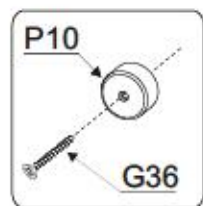

X

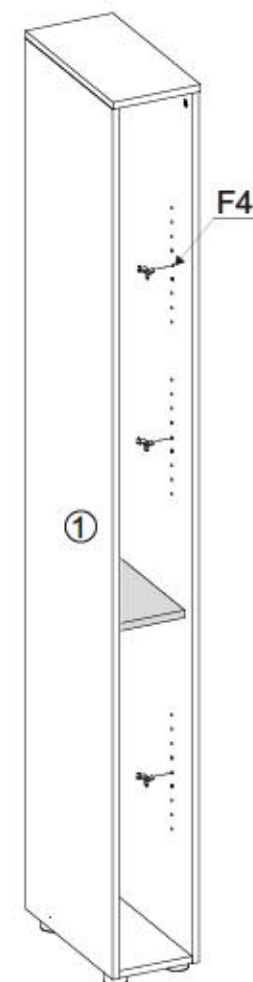
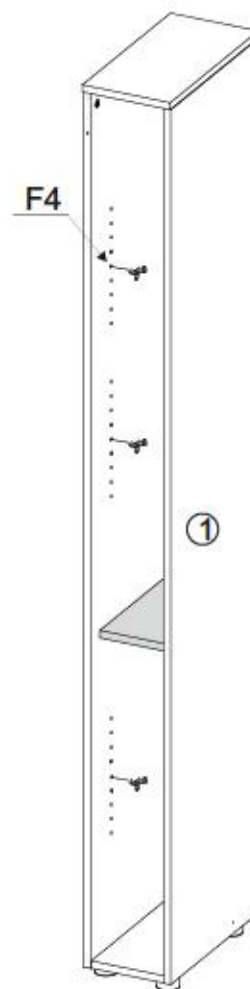
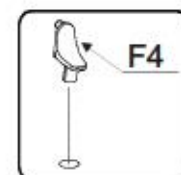
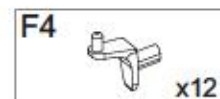



XI

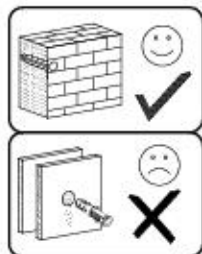

G34



3,5x16

x1

M11



x1

I7a



x4

I7b



x4

M11

M11

G34

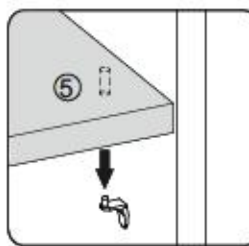
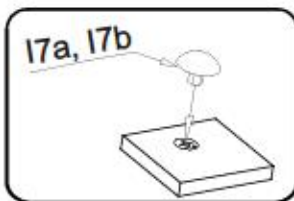
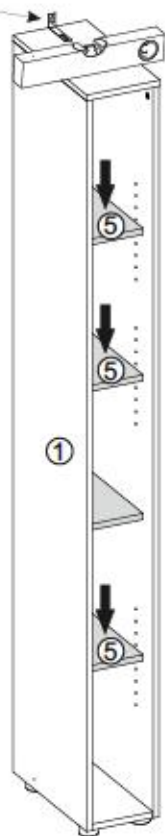

Name • Nom • Nome • Naam • Nazwa • Jméno • Ἔννομα • Név • Denumire • Isim • Имя	Nr • No • N° • Номер • Č • Sz	Typ • Type • Tip • Típus • Típo • Típus
CITY / GIRON	--	20

**D** **Ukraine: Дирекція по доставці**  
Sollte Ihnen ein Beschädigtes Paket, können Sie diese Servicekarte direkt an die untenstehende Adresse mailen. Wir können allerdings nur Beschädigte auf diesem Wege verschicken. Sollten Sie eine andere Beseitigung an Ihrem Möbelstück haben, so wenden Sie sich bitte direkt an Ihr Möbelhaus.

**GB** Our direct order service for fitting. If a fitting part is missing, you can e-mail this service card directly to the address below. However, we can only send fitting parts in this way. If you have any other issues for complete dismantling your item of furniture, please contact your furniture store directly.

**CZ** Někdy přikládáme pro kontrolu. Pokud Vám něco není v pořádku, můžete tuto službu kartou odeslat emailem přímo na níže uvedenou adresu. Touto cestou však můžeme poslat až jen díly kování. Pokud byste měli nějakou jinou problém, obraťte se přímo na svého prodejce nábytku.

**F** Bien étudier la notice de montage. Si vous remarque une erreur, veuillez envoyer directement la présente carte service. Toutefois, nous ne pouvons envoyer que des pièces de montage. Pour tout autre type de réclamation concernant votre meuble, veuillez contacter directement votre magasin d'ameublement.

**I** Il nostro servizio è diretto per i casi di danni. Qualora Vi dovesse mancare un pezzo di fissaggio, allora Vi preghiamo di inviare questa carta di servizio immediatamente all'indirizzo sottostante. Possiamo inviare i pezzi di fissaggio solamente per mezzo di questo procedimento. Qualora dovete avere qualche altro problema in merito al mobile, allora Vi preghiamo di rivolgerVi direttamente al Vostro Negozio di mobili.

**BG** Нашата директна услуга за обслуга. Ако липне част от комплект, потърсете помощта на доставчика на мебелите. Можем да Ви доставим само частите за монтаж. Ако имате друг проблем с мебелта, свържете се директно с магазина Ви.

**NL** Onze directievoor voor lokale ondersteuning. Wanneer er een onderdeel ontbreekt, kunt u deze servicekaart direct aan onderstaand e-mailadres sturen. Wij kunnen langere dienstverlening alleen via de winkel waar u de meubel hebt aangekocht.

**PL** Nasz bezpośredni serwis dotyczy montażu. Jeżeli brakuje części koniecznych do montażu, prosimy o przesłanie nam niniejszej karty serwisowej na poniższy adres e-mailowy. W innych sprawach montażu prosimy o kontakt z naszymi punktami sprzedaży. W przypadku innych skarg dotyczących mebla, prosimy o kontakt z naszymi punktami sprzedaży.

**HR** Servis za otkriva. U slučaju da nedostaje neki od dijelova molimo vas da se do dalje navedene mail adresi pošaljete ovaj servisni kartica. Na ovaj način mogu se dostaviti samo dijelovi. U slučaju da imate dodatne prigovore vezane uz loš rad namještaja molimo vas da se obično obratite trgovini namještaja gdje je isti kupljen.

**HU** Direktrendeléstani varakéért esetlén. Ha hiányzik egy rész, ezt a kártyát elektronikus úton küldhet az alábbi e-mail címre. Azonban csak a szükséges alkatrészeket így küldhet. A további problémák megoldásához forduljon közvetlenül a boltjának, ahol megvásárolta a bútortárgyat.

**SK** Naš priamy servis pre číslú korektúru. Ak by Vám chýbala niejaká časť korektúry, môžete poslať túto servisnú kartu priamo na nižšie uvedenú adresu. Cieľom korektúry je iba doručenie súčiastok. Ak by ste mali iné problémy, obráťte sa priamo na Vašu predajcu nábytku.

**SLO** Njela direktno uslugotno stotano za otkriva. Da vam manjka kakij delovno molimo vas da se do dalje navedeno mail adresi pošaljete ovaj servisni kartica. Na ovaj način mogu se dostaviti samo dijelovi. U slučaju da imate dodatne prigovore vezane uz loš rad namještaja molimo vas da se obično obratite trgovini namještaja gdje je isti kupljen.

**RO** Servisul nostru direct pentru furnizarea. În cazul în care vă lipsește o piesă de mobilier, puteți trimite această card de serviu prin e-mail la adresa de mai jos. Noi nu putem expedia piese de mobilier decât pe această cale. Dacă aveți o altă reclamație referitoare la piesa de mobilier, atunci vă rugăm să vă adresați direct la magazinul dvs. de mobilier.

**RUS** Наш прямой сервис для поставки фурнитуры. Если оказалось, что Вам не хватает той или иной комплектующей фурнитуры, Вы можете отправить сервисную карту по адресу непосредственно на нижеуказанный адрес электронной почты. Однако, такие образцы мы можем переслать лишь фурнитуру. Если же у Вас возникнут иные проблемы относительно сборки мебели, пожалуйста, обращайтесь непосредственно в организацию, осуществляющую продажу.

**S** Nr. directie service fixa: 021 260 260 260. Or du skickar en beställning kan du skicka detta servicekort direkt till e-postadressen som anges nedan. Tänk på att detta är den enda möjligheten att skicka beställningar till dig. Om du vill reklamera ditt möbel av annan anledning än att du har ett problem med ditt möbelhus, direkt.

**ES** Nuestro servicio directo para accesorios. Si le falta algún accesorio, puede enviar esta tarjeta de servicio directamente a la siguiente dirección. No obstante, por este método solo podemos enviar accesorios. Si tiene alguna otra objeción sobre su mueble, consulte directamente con su mueblería.

**TR** Doğrudan işbirlikçi hizmetleri. Eğer donanılarınızdan bir tanesini doğrudan sipariş de tutunuz adresine doğrudan mail ile yazabilirsiniz. Sadece bu yoluyla donanılar gönderilebilir. Mobilyanızda başka şikayetleriniz varsa lütfen doğrudan mobilya satıcınıza danışın.

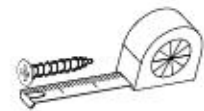

B1 ø8x35 x...	I7a x...	I7b x...
K1 x...	K10 x...	G36 4x30 x...
G34 3,5x16 x...	M11 x...	G50 3x20 x...
P10 x...	F4 x...	



Name • Nom • Nome • Naom • Nazwa • Иméно  
• Názov • Névn • Denumire • Isim • Имяние

Nr • No • N° • Номер • Č • Sz

Typ • Type • Tip • Típus • Tipo • Тип

CITY / GIRON

--

20

**D** Unsere Dienstleistung ist für Beschädigte  
 Sollte Ihnen ein Beschädigter fallen, können Sie diese Dienstleistung  
 direkt an die untenstehende Adresse mailen. Wir können auf diese  
 nur Beschädigte auf diesem Wege verschicken. Sollten Sie eine  
 andere Beseitigung an Ihren Möbelstück haben, so wenden Sie  
 sich bitte direkt an Ihr Möbelhaus.

**GB** Our direct order card is for filling  
 If a filling part is missing, you can e-mail this service card directly  
 to the address below. However, we can only send filling parts in  
 this way if you have any other cause for complaint concerning  
 your item of furniture, please contact your furniture store directly.

**CZ** Nášle přímé služby pro kování  
 Chytl-li vám nějaký díl z kování, můžete tuto službu využít odeslat  
 e-mailem přímo na níže uvedenou adresu. Touto cestou však  
 můžeme poslat jen díly kování. Pokud byste měli nějakou jinou  
 náhodu, obraťte se přímo na svého prodejce nábytku.

**F** En attendant la notice de montage  
 Si vous manque une ferrure, veuillez envoyer directement la présente  
 carte service l'adresse e-mail indiquée ci-dessous. Cependant, ceci  
 nous permet uniquement d'envoyer des ferrures. Pour tout autre type  
 de réclamation concernant votre meuble, veuillez contacter  
 directement votre magasin d'ameublement.

**I** Il nostro servizio di aiuto per i danni del ferromontaggio  
 Qualora Vi dovesse mancare un pezzo di ferriaggio, allora Vi  
 preghiamo di inviarci questa carta di servizio immediatamente  
 affinché lo sostituiamo. Possiamo inviare i pezzi di ferriaggio  
 solamente per mezzo di questo procedimento. Qualora dovete  
 avere qualche altra reclamazione in merito al mobile, allora Vi  
 preghiamo di rivolgerVi direttamente al Vostro Negozio di mobili.

**BG** Нашата директна услуга за облек  
 Ако липне част от комплекта, потърсете настоящата  
 адресна карта и я изпратете на e-mail адреса, посочен  
 по-долу. По този начин можем да доставим само липсващи  
 елементи от облека. Ако установите други дефекти по  
 мебелта, Ви съветваме да се обърнете към мебелната  
 изпалвателница, от която сте закупили стаята.

**NL** Onze directservice voor losse onderdelen  
 Wanneer er een onderdeel ontbreekt, kunt u deze servicekaart  
 direct aan onderstaand e-mailadres sturen. Wij kunnen langzame  
 weg echter alleen losse onderdelen versturen. Mocht u een ander  
 probleem aan uw meubel hebben, verzoek wij u contact op te  
 nemen met uw meubeldealer.

**PL** Nasz bezpośredni serwis części montażowych  
 Jeżeli brakuje części konstrukcyjnych do montażu, prosimy o przesłanie  
 nam niniejszej karty serwisowej na niżej podany adres e-mailowy.  
 W ten sposób możemy przesyłać Państwu tylko brakujące części.  
 W przypadku innych niż awarie dotyczących mebla, prosimy zgłaszać  
 się do własnego meblowego, w którym został dokonany zakup.

**HR** Servis za otkop  
 U slučaju da nedostaje neki od dijelova molimo vas da na dole  
 navedenu mail adresu pošaljete naš službeni obrazac. Na ovaj način  
 mogu se dostaviti samo dijelovi. U slučaju da imate dodatne prigovore  
 vezane uz komad namještaja molimo vas da se obratite i izravno  
 trgovini namještaja gdje je isti kupljen.

**HU** Direktai pótlétek szolgáltatásunk  
 Ha hiányzik egy vasalat, ezt a kártyát közvetlenül elküldheti az  
 alább található címre. Azonban csak a vasalatokat tudunk így  
 kiküldeni. Amennyiben másfajta reklamációt áll ten közölnél,  
 kérem, forduljon közvetlenül a boltiüzletéhez.

**SK** Náš priamy servis pre štít kovania  
 Ak by Vám chýbala niekedy časť kování, môžeme poslať  
 túto službu priamo e-mailom na nižšie uvedené  
 adresu. Cieľ je kování, vieme poslať iba týmto spôsobom.  
 Ak by ste mali inú námietku ohľadom vášho nábytku,  
 obráťte sa priamo na Vašu predajňu nábytku.

**SLO** Nášle direktni uslužbe storitve za določila  
 Če vam manjka kakšno okovje, lahko to storimo kar tako pošljete  
 po e-pošti direktno na spodnji naslov. Po tej poti vam lahko  
 pošljemo samo okovje. Če delite nekatere kakšne druge  
 pohibe, se obrnite neposredno na vašo trgovino pohištva.

**RO** Serviciul nostru direct pentru feronerie  
 În cazul în care vă lipsește o piesă de feronerie, puteți să trimiteți  
 direct acest card de service prin e-mail la adresa de mai jos. Noi  
 nu putem expedia piesa de feronerie decât pe această cale.  
 Dacă aveți o altă reclamație referitoare la piesa de mobilier,  
 sunteți vă rugăm să vă adresați direct la magazinul dvs. de mobilier.

**RUS** Наша прямая услуга для поставок фурнитуры  
 Если обнаружено, что Вы не получаете того или иного элемента  
 фурнитуры, Вы можете отправить сервисную карту по адресу  
 непосредственно на нижеприведенный адрес электронной  
 почты. Однако, только об этом мы можем переписать только  
 фурнитуру. Если у Вас возникли иные претензии относительно  
 приобретенной мебели, пожалуйста, обращайтесь  
 непосредственно в организацию, осуществляющую продажу.

**S** M'r direktionscard är för beställningar  
 Om du saknar en best del kan du skicka detta servicekort till oss  
 till adressen som anges nedan. Tänk på att detta är den enda  
 möjligheten att skicka beställningar till oss. Om du vill klaga på  
 något annat än den del du kontaktat ditt möbelfirma, direkt.

**ES** Nuestro servicio directo para accesorios  
 Si le falta algún accesorio, puede enviar este tarjeta de servicio directamente  
 a la siguiente dirección. No obstante, por este método solo podemos  
 enviar accesorios. Si tiene al guna otra objeción sobre su mueble, consulte  
 directamente con su mueblería.

**TR** Donatılar için doğrudan teslimatlar  
 Bir donatı eksikse bu servisi belirli donatıya karşılık bulduğunuz  
 doğrudan mail ile bildirebilirsiniz. Ancak bu şekilde sadece donatıları  
 gönderebiliriz. Mobilyanızın başka bir parçasıyla ilgili başka bir  
 şikayeti varsa lütfen doğrudan mobilya satıcınıza  
 danışın.

nr	L[mm]	B[mm]	T[mm]	Menge	Call
1	1954	400	16	1	1/1
2	1954	400	16	1	1/1
3	200	401	16	1	1/1
4	166	378	16	1	1/1
5	166	325	16	3	1/1
6	166	325	16	1	1/1
7	1956	176	3	1	1/1

