

# GSI 1600

GESCHIRRSPÜLER INTEGRIERBAR



Turbo-Trocknung



WaterBox



Auto Door



LED Display

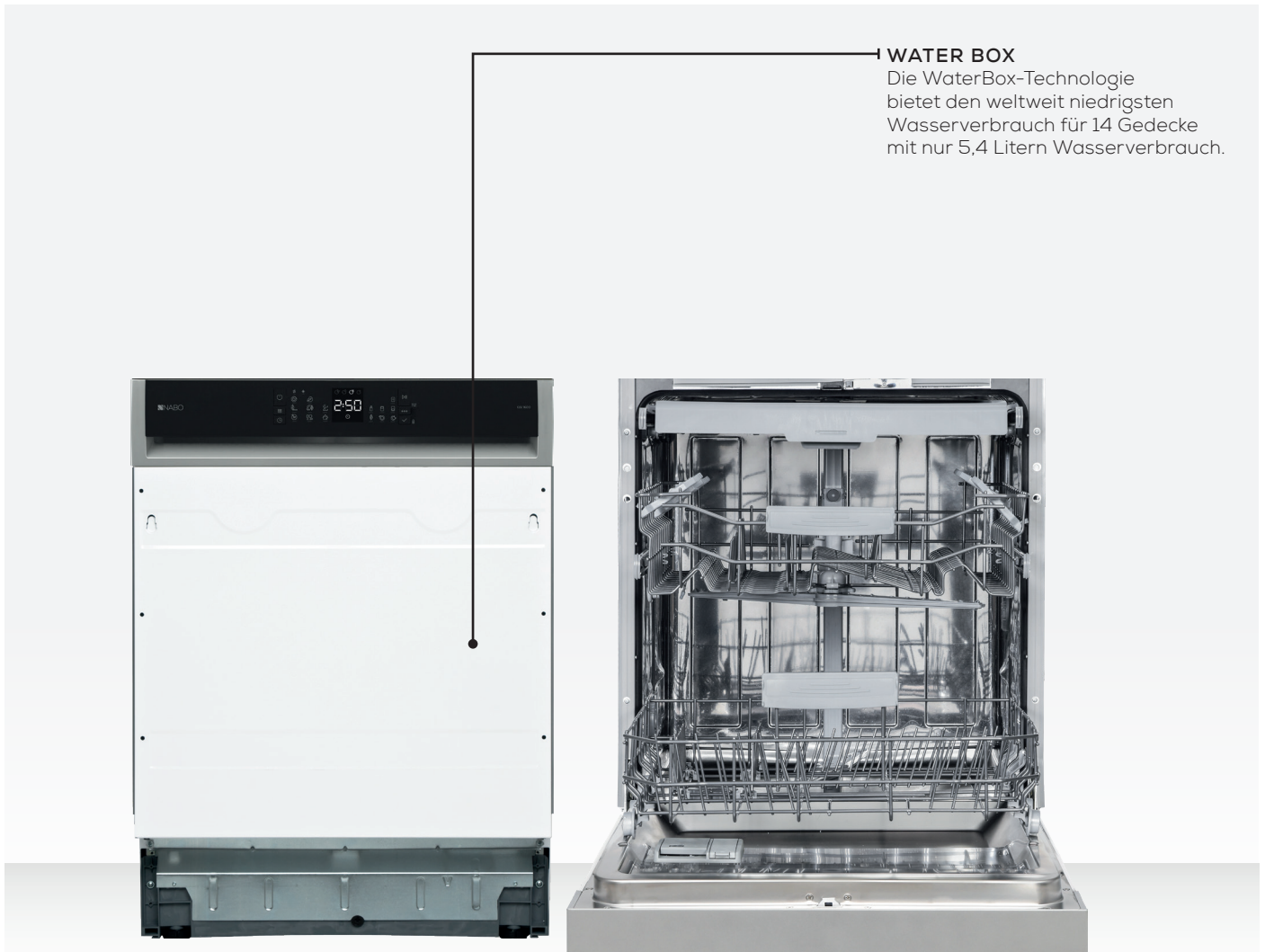

## WATER BOX

Die WaterBox-Technologie bietet den weltweit niedrigsten Wasserverbrauch für 14 Gedecke mit nur 5,4 Litern Wasserverbrauch.

## FEATURES

- 14 Standardgedecke
- 8 Programme
- automatisches Türöffnungssystem nach dem Waschgang
- WaterBox
- Turbo-Trocknung
- LED Display mit Restzeitanzeige
- Startzeitvorwahl
- Aqua Stopp & Überlaufschutz
- Kindersicherung

## ENERGIEEFFIZIENZ

- Energieeffizienzklasse: B (Spektrum A bis G)
- Energieverbrauch/100 Zyklen: 65 kWh\*
- Energieverbrauch/Jahr: 198 kWh
- Luftschallemissionen: B | 44 dB(A)

### TECHNISCHE DATEN

Nennkapazität in Standardgedecke*	14
Display	LED
Anzahl Programme	8
Durchlauferhitzer	•
Einbauhöhe	820-875 x 600 x 600 mm
Filtertyp	Edelstahl
Spültemperaturen	Auto / 30 / 40 / 50 / 60 / 65 / 70°C

### FEATURES

Auto Door	•
Water Box	•
Turbo-Trocknung	•
Klarspülanzeige	•
Anzeige Salznachfüllung	•
Startzeitvorwahl	•
Restlaufanzeige	•
Kindersicherung	•
Höhenverstellbarer Oberkorb	•
Aquastoppschlauch	•
Restzeitanzeige	•
Kindersicherung	•
Überlauf- und Auslaufschutz	•

### PROGRAMME

Vorwäsche	•
Schnell 30' 40°C	•
Eco	•

Super 50 Min. 65°C	•
Dual Pro Wash	•
Smart 30°C-50°C	•
Smart 50°C-70°C	•
Save+ 5,4 L	•

### EFFIZIENZ & NACHHALTIGKEIT

Energieeffizienzklasse (Spektrum A bis G)	B
Energieverbrauch/Jahr	198 kWh/Jahr
Energieverbrauch Eco-Programm*	45 kWh
Energieverbrauch pro 100 Zyklen	65 kWh
Wasserverbrauch/Jahr	2.520 Liter
Wasserverbrauch/Zyklus**	9 Liter
Trocknungseffizienzklasse	A
Trocknungsleistungsindex	1,07
Dauer des Eco Programms*	3:27 h:min
Luftschallemmission	B / 44 dB(A)
Stromversorgung	AC 220-240V; 50 Hz

### ABMESSUNGEN & GEWICHT

Gerät (B x H x T) / Gewicht	598 x 820 x 570 mm 41 kg
Verpackung (B x H x T) / Gewicht	644 x 851 x 661 mm 43 kg
Verpackungseinheit	1
Palettenmenge	4

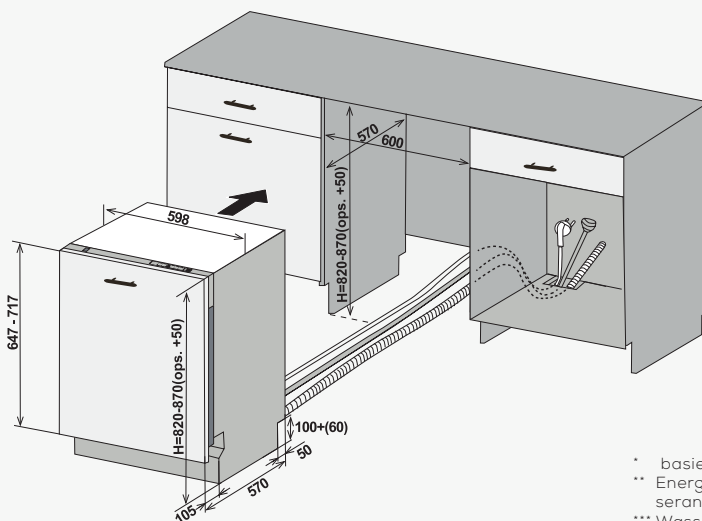

### MONTAGE

Vergewissern Sie sich, dass genug Freiraum für die Geräteabmessung und die benötigten Luftzirkulationsfreiräume zur Verfügung steht.

\* basiert auf dem Eco-Programm.  
 \*\* Energieverbrauch in kWh [pro Betriebszyklus] im eco-Programm bei Kaltwasseranschluss.  
 \*\*\* Wasserverbrauch in Litern [pro Betriebszyklus] im eco-Programm.